

Тренировка 1



A large rectangular box with a dark blue border, containing four horizontal lines for writing practice.

А
Б
В

Учебное пособие для 1 класса
четырёхлетней начальной школы

Допущено Департаментом образовательных программ и стандартов
общего образования Министерства образования
Российской Федерации
Федеральная программа «Культура России-2002»

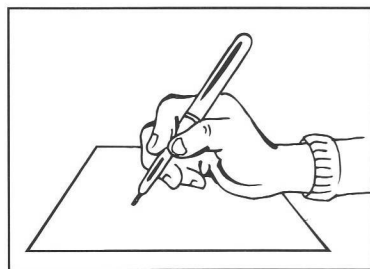
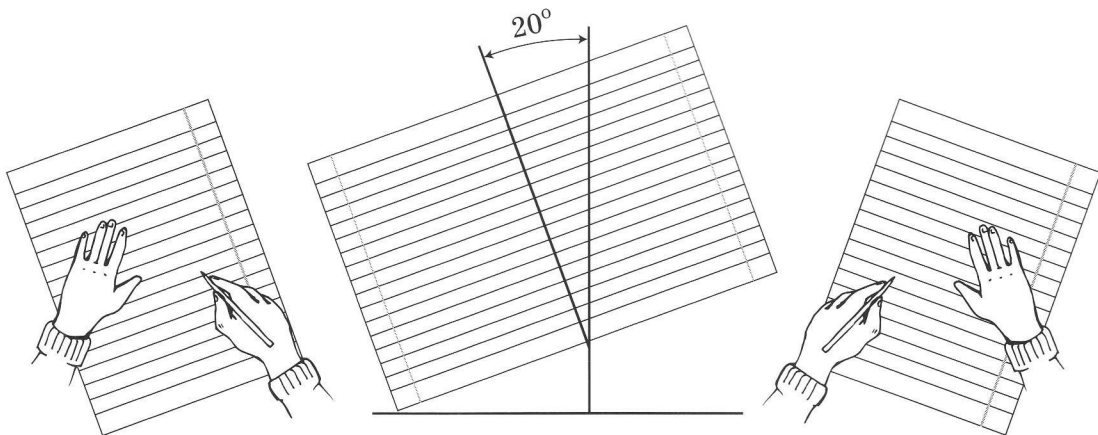

Давайте познакомимся!



Условные обозначения:

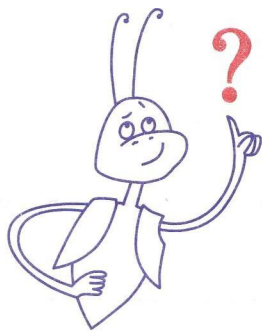

подумай

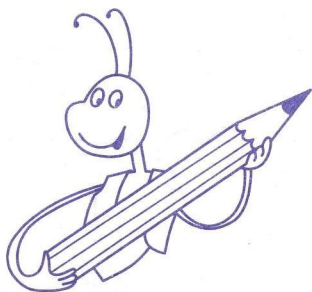

обведи

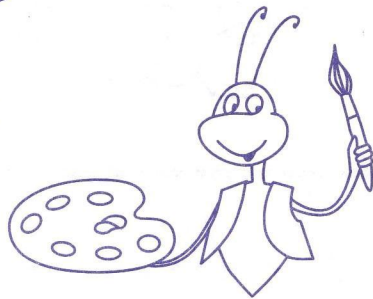

раскрась, заштрихуй

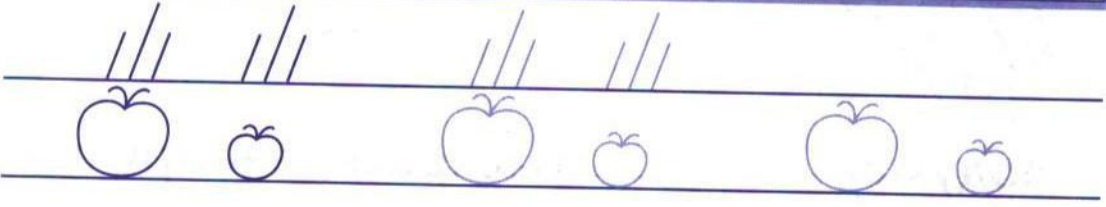
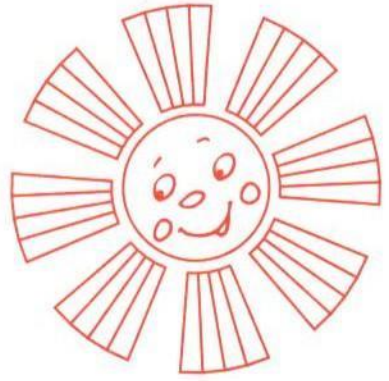
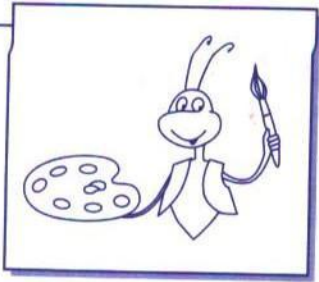

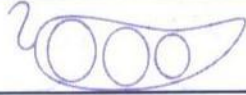
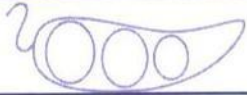
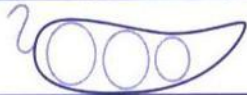
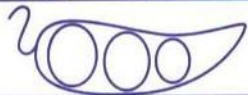
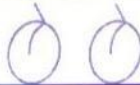
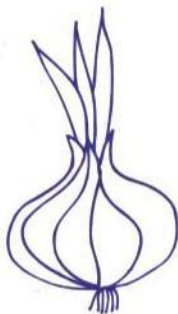
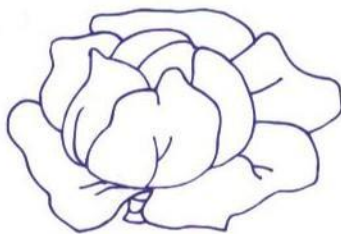
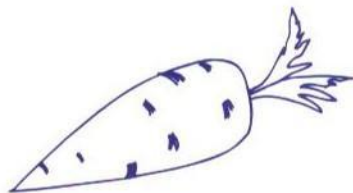
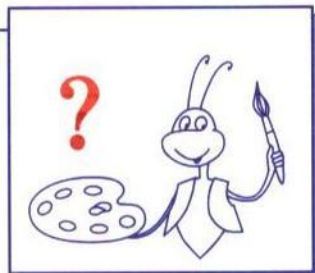
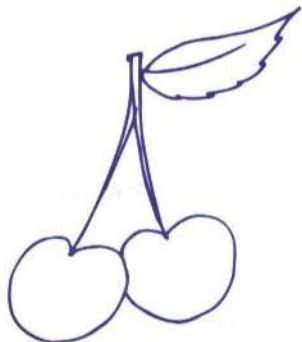

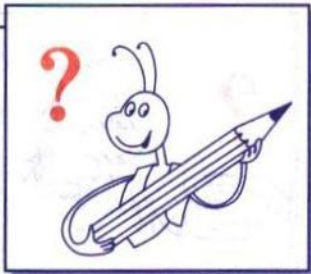

наклонные

горизонтальная

вертикальная

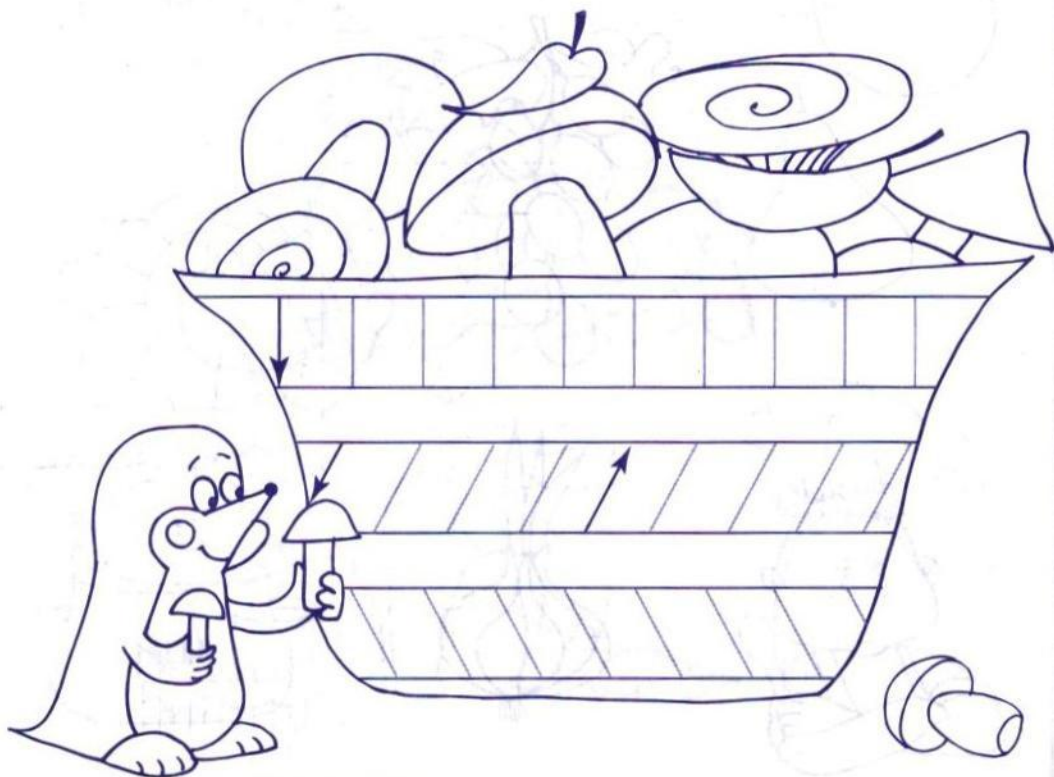

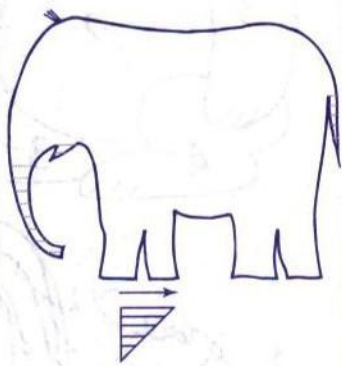
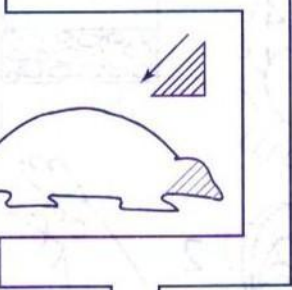
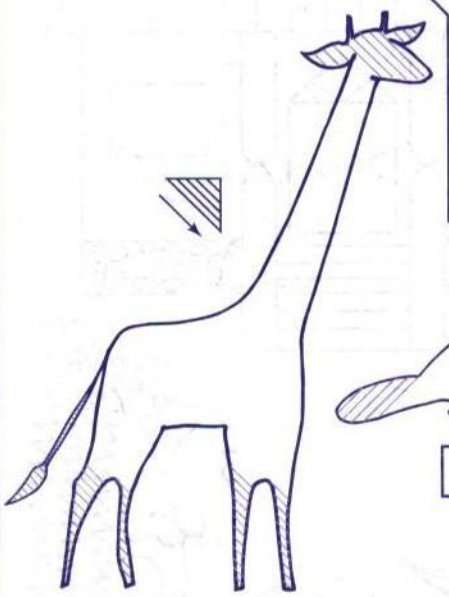
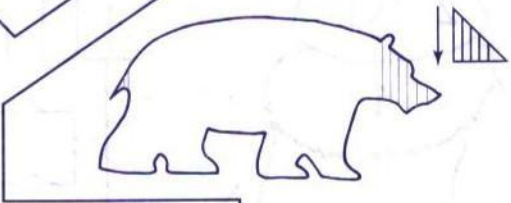
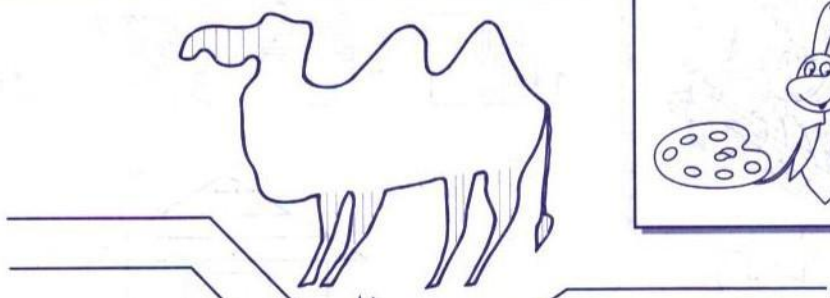
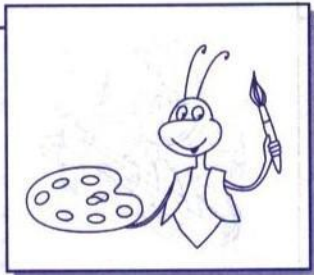

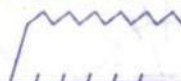
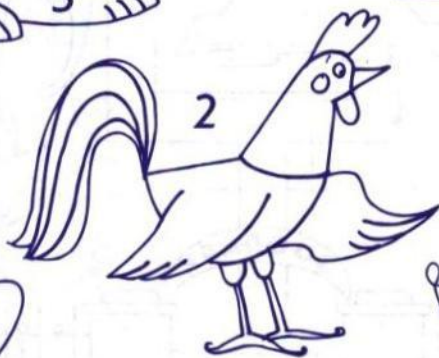
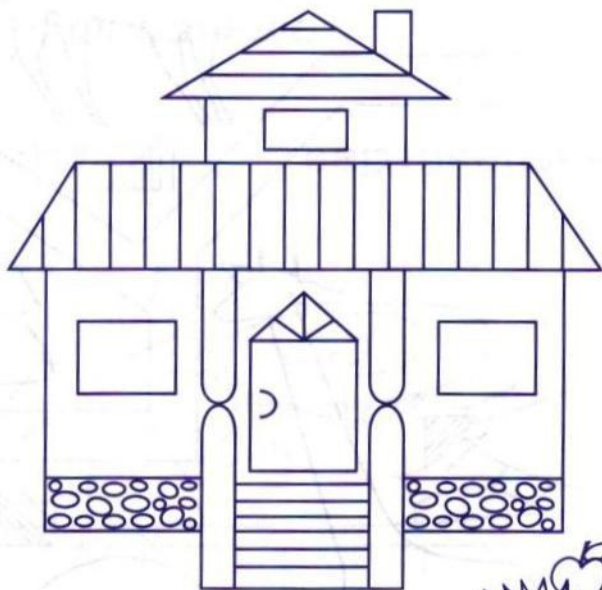
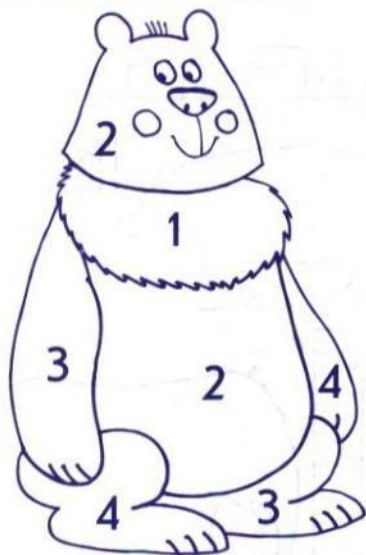
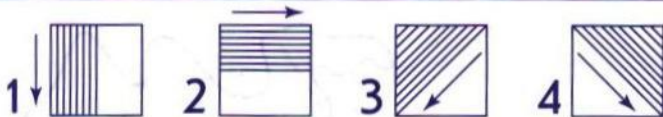

1. FORME N HOLT SÄBIS LINNEN!

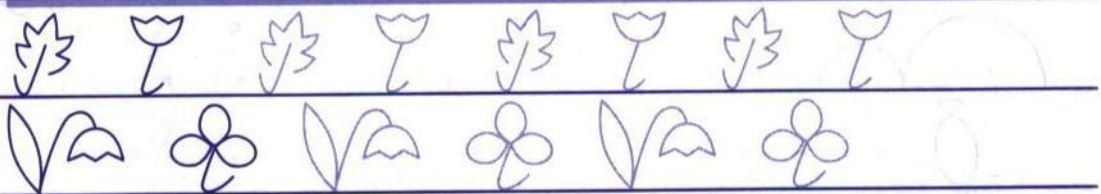
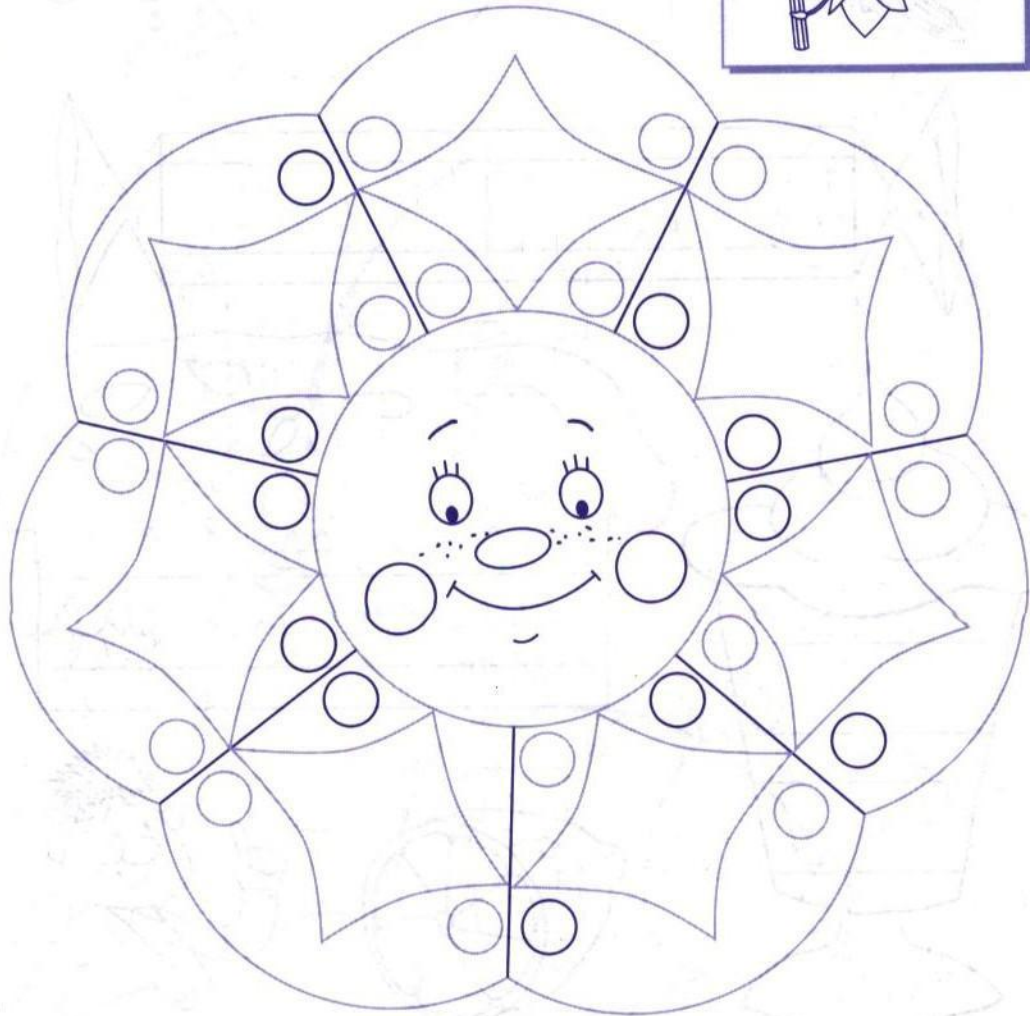
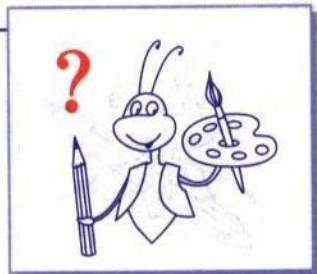

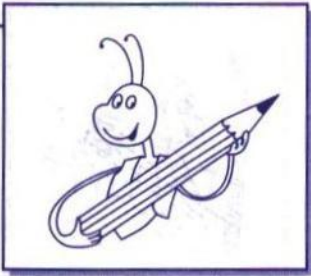

Прямые и не прямые линии

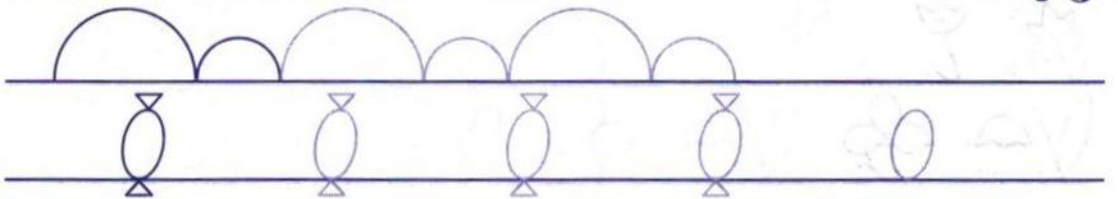
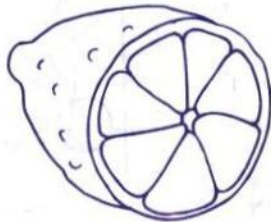
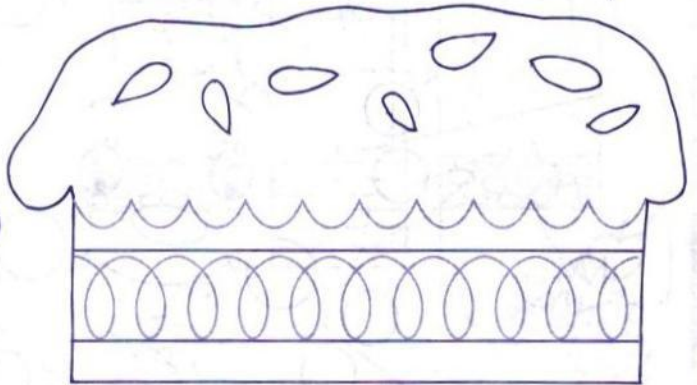
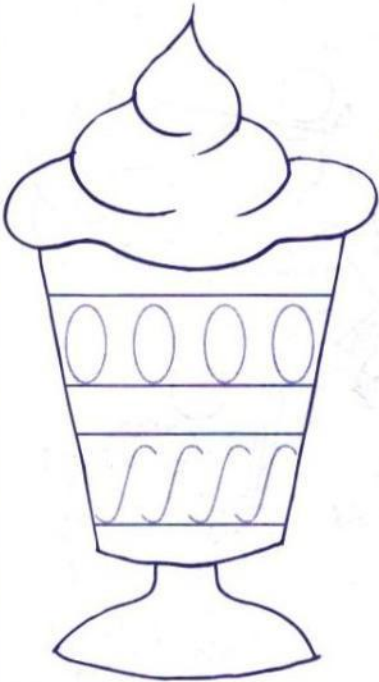
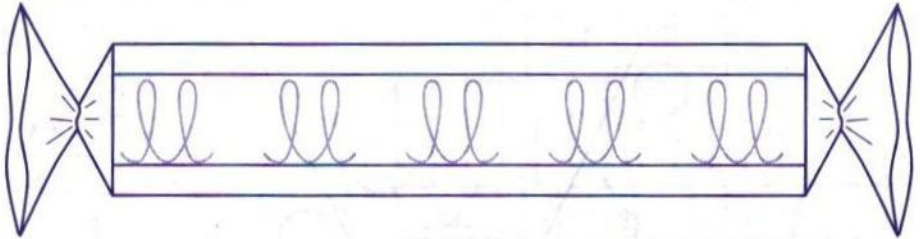

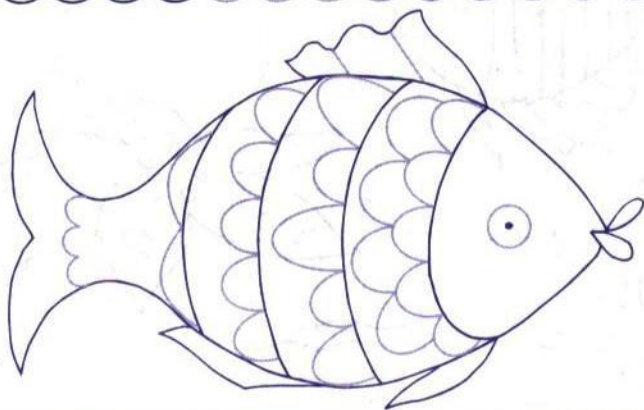
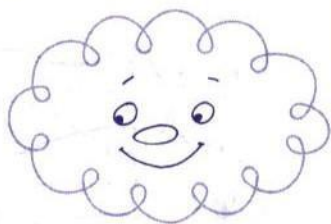
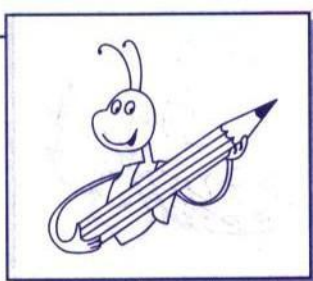

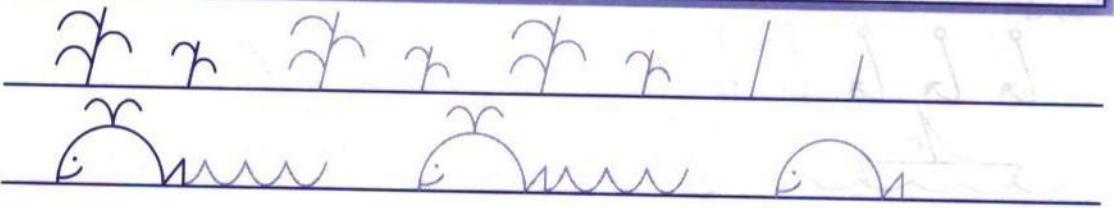
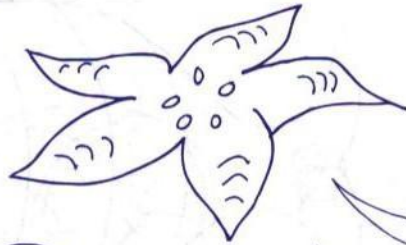
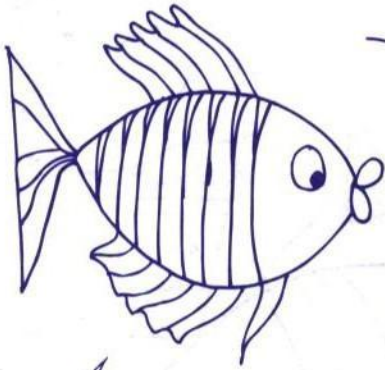
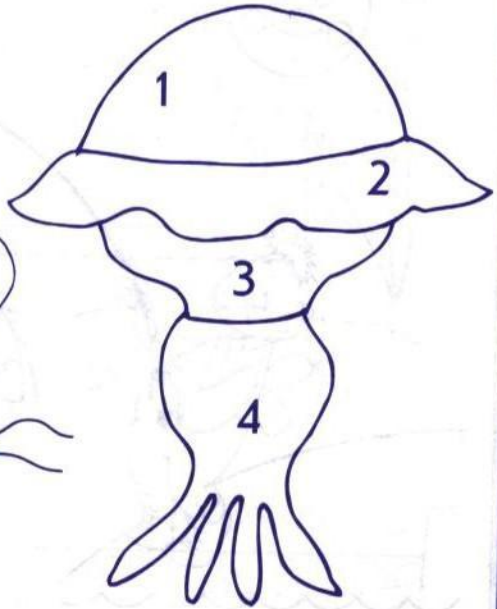
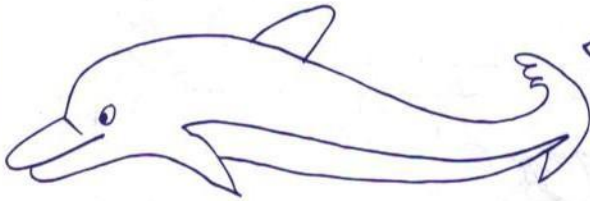
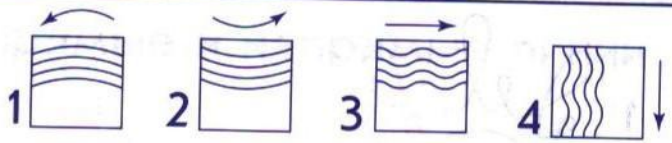

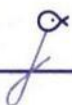
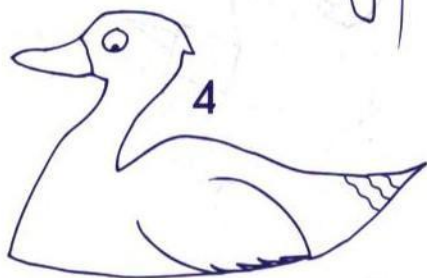
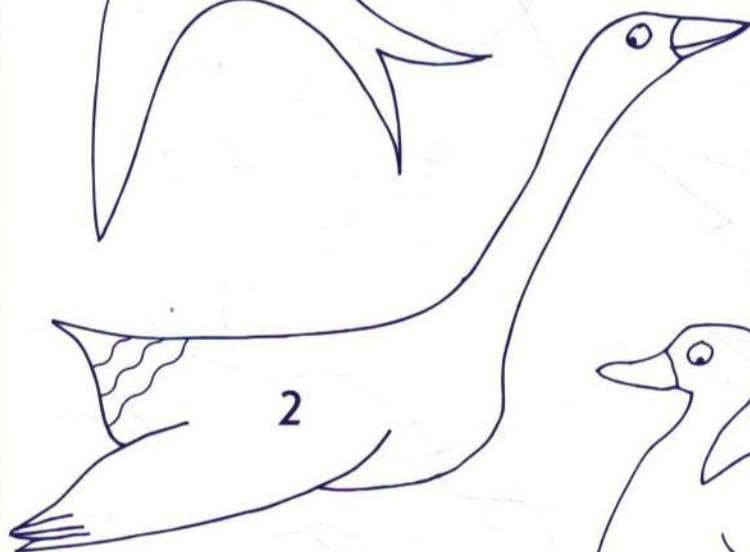
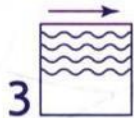
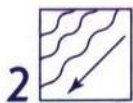
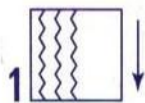

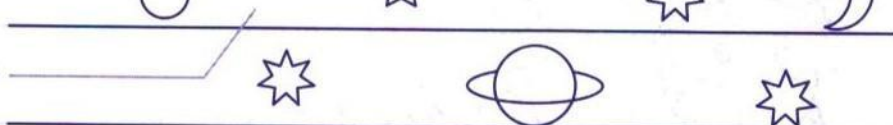
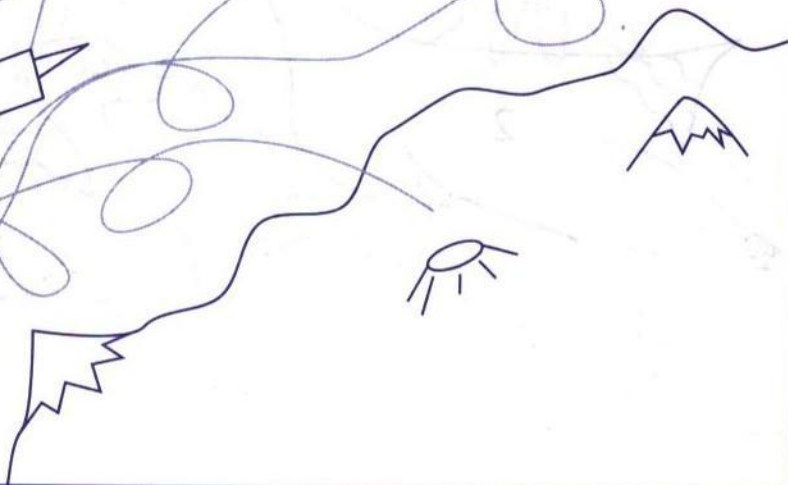
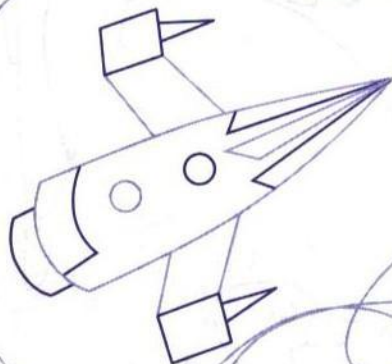
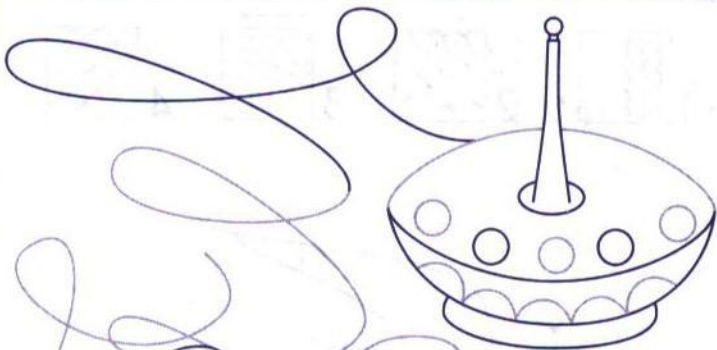
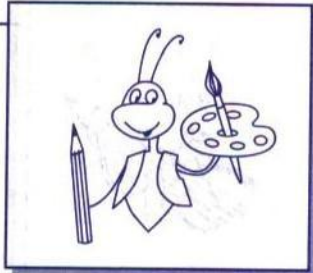

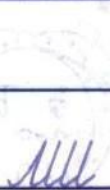
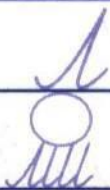
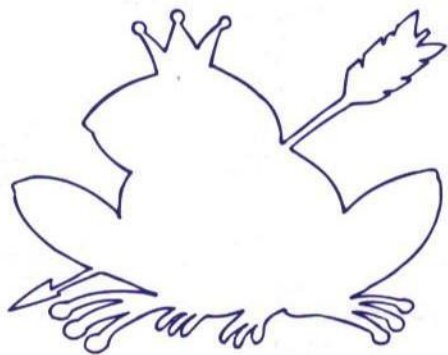
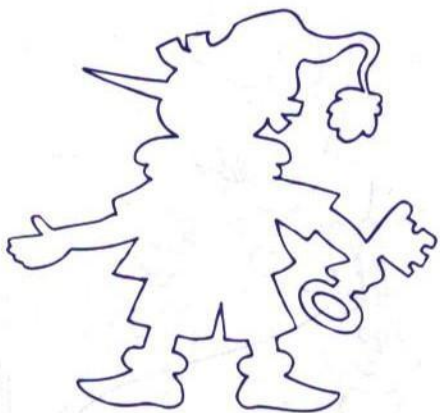

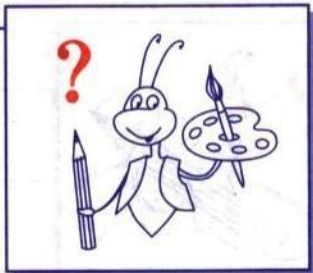

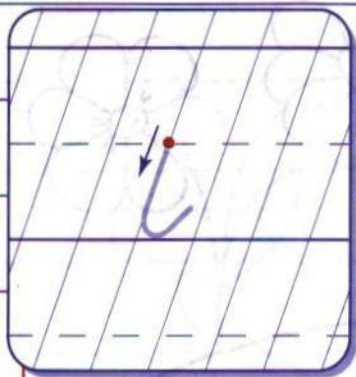

а и й

а и й

і а и й

і а и й

і а и й о і ї



--	--	--

?

--	--	--



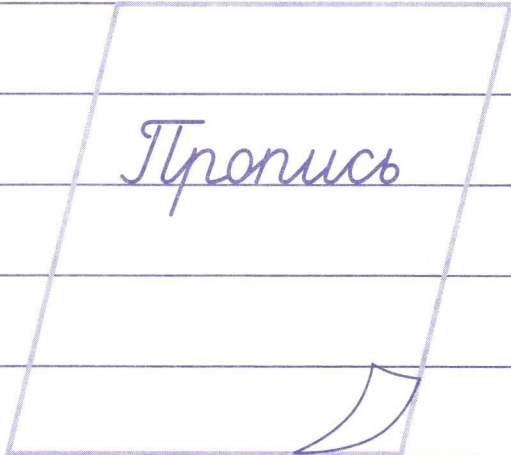
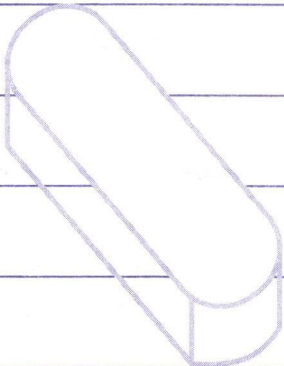
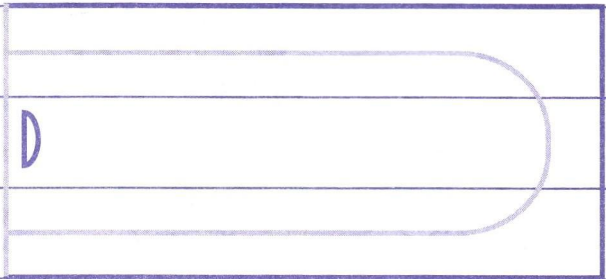
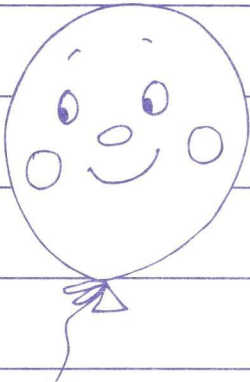
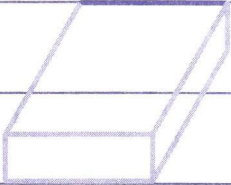
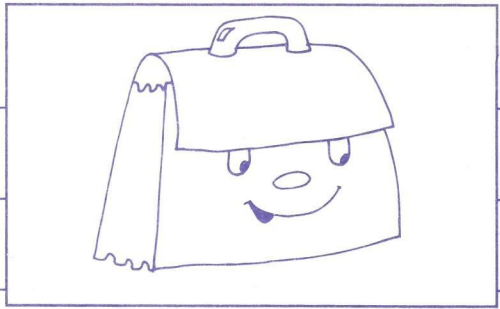
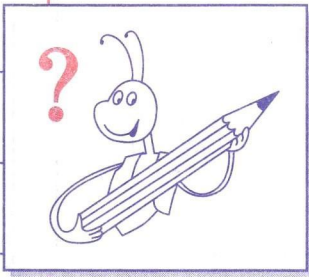

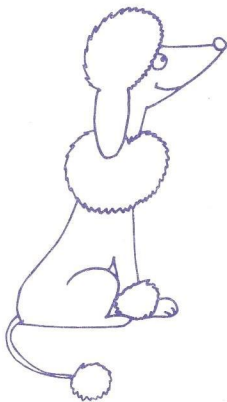
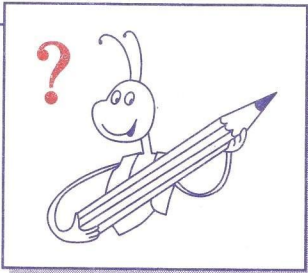

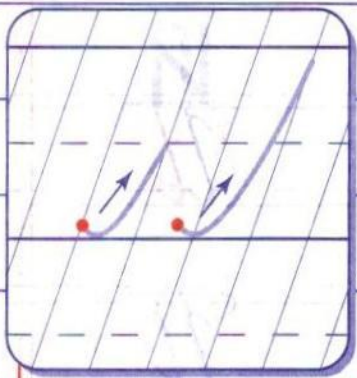

л м Л М

л м л м

л м л м

л м л м

л м л м л м л м



Two empty boxes for writing.

?

Two empty boxes for writing.



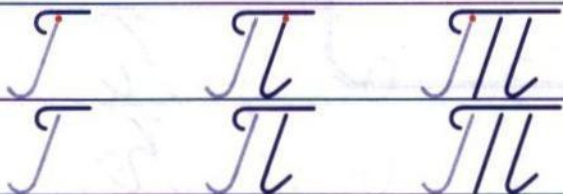
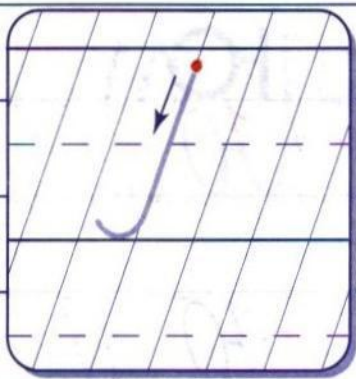

--	--	--

?

--	--	--



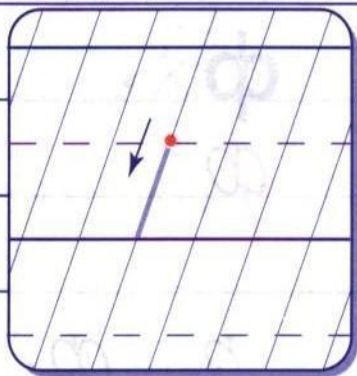

П Н Ю К

п н ю к

п н ю к

п н ю к

п н ю к п н ю к



?



Two empty rectangular boxes for writing.

Two empty rectangular boxes for writing.

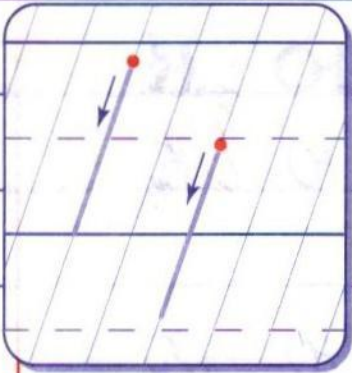
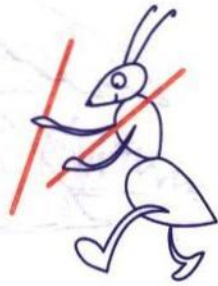

Ж ж

р р

ф ф

ж ж р р ф ф

ж ж р р ф ф ж ж р р ф ф

* тук Жора Пиморей
ж ж р р ф ф ж ж р р ф ф

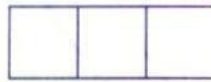
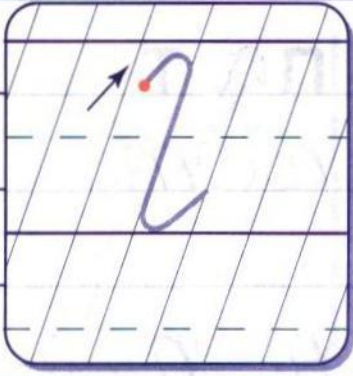

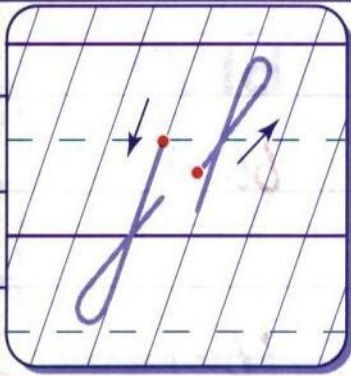
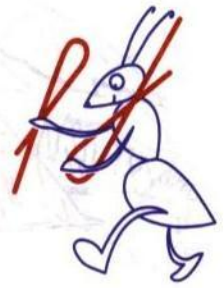
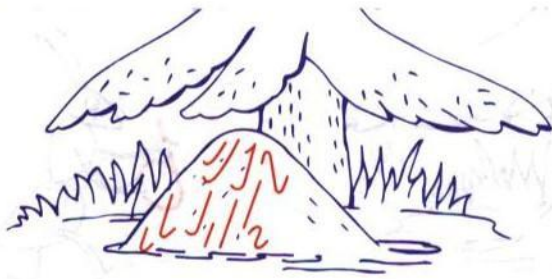

д у з в
d y z v

д у з в
d y z v

д у з в . . . о л о



--	--	--

?

--	--	--



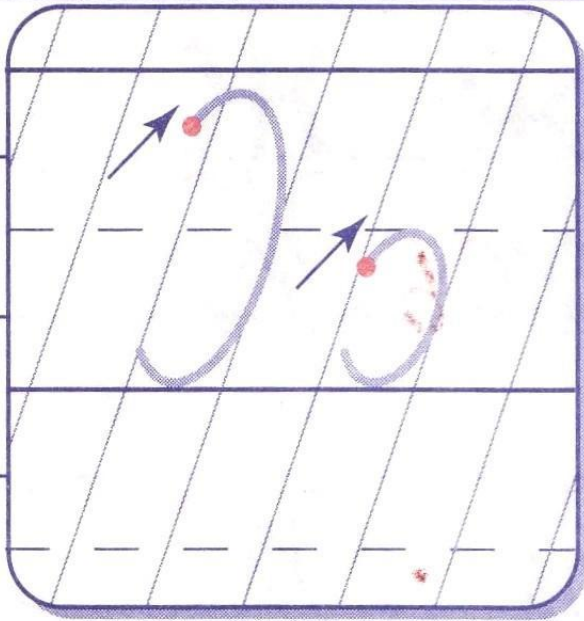
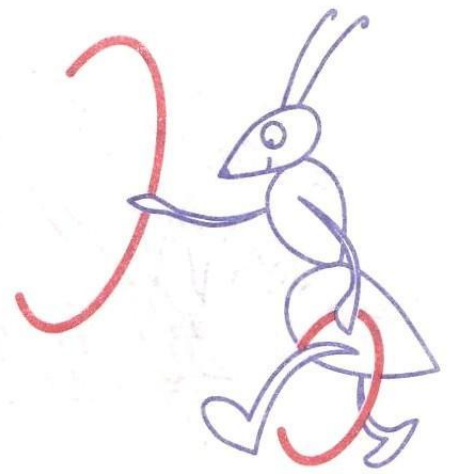
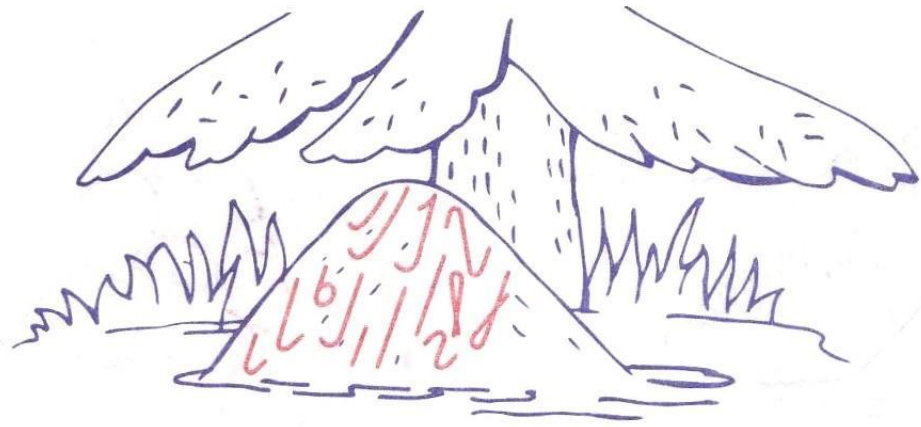

э Э х Х
 э Э х Х

э Э х Х
 э Э х Х

с с

с с с с э Э х Х - - с с

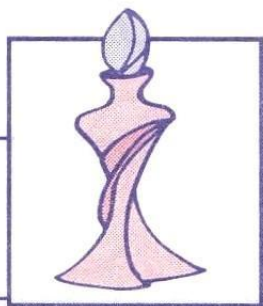

--	--	--

?

--	--	--



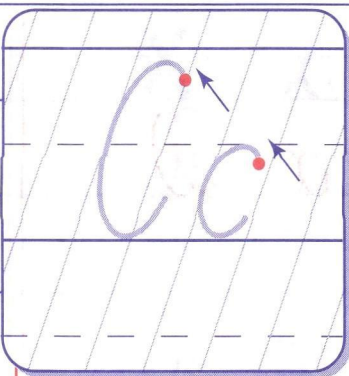
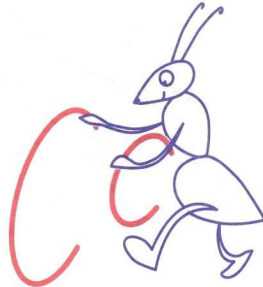

с С ж Ж
с С ж Ж

с с С ж ж Ж
с с С ж ж Ж

с с С С ж ж Ж Ж

* Это эхо Саша сашар

Ш ш Р р ь

ш ш Р р ь с С

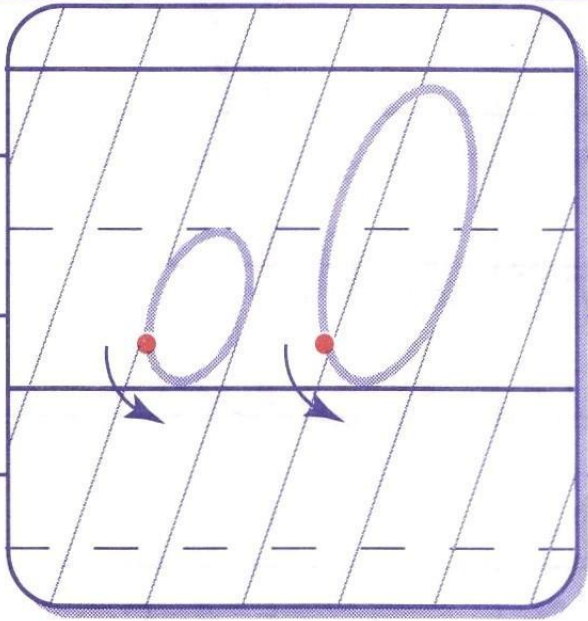
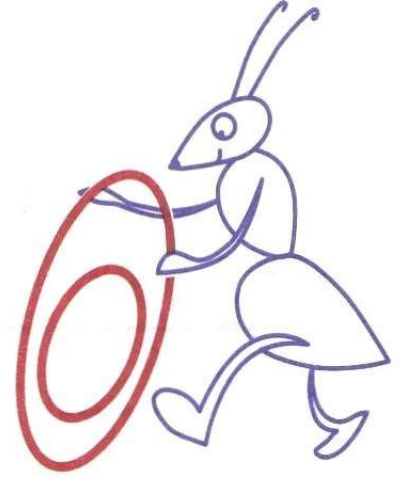

o б д O
o b d O

o O

o b d O
o b d O

o o O O o b d . . b d . .

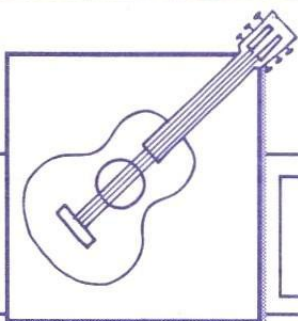

--	--	--

?

--	--	--

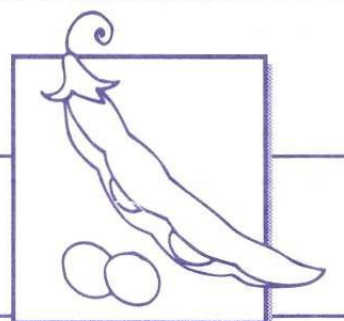



Проверь себя:

т р н ж ф

л я ы Л А

Г П Р П В

м л А М Л

п ц ц р т

в у д з у

э х ж с е

а д г ю ф

О о а

О о о о а о

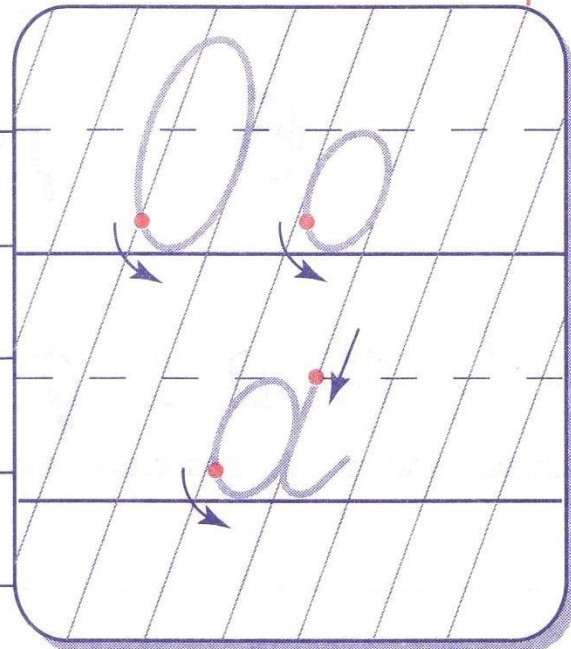

o o / O L J f r

o o a o o a

О о

а

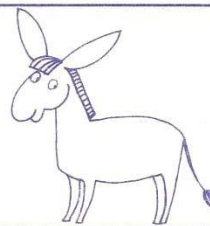
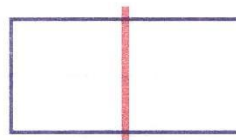

Ослик был сегодня зел:
Он узнал, что он осёл.

б д

о о о б д а о

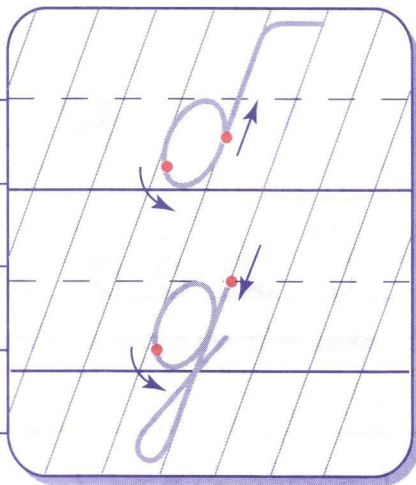

о о о б д а о
б д о а б д о а

о а
б д

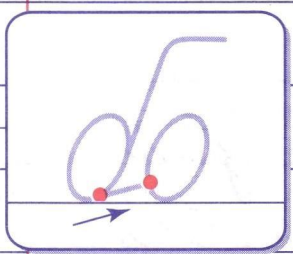

б б о о

* барабан дудок

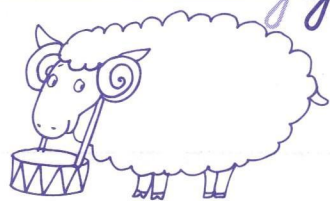

ф ф

о ф о д г а ф

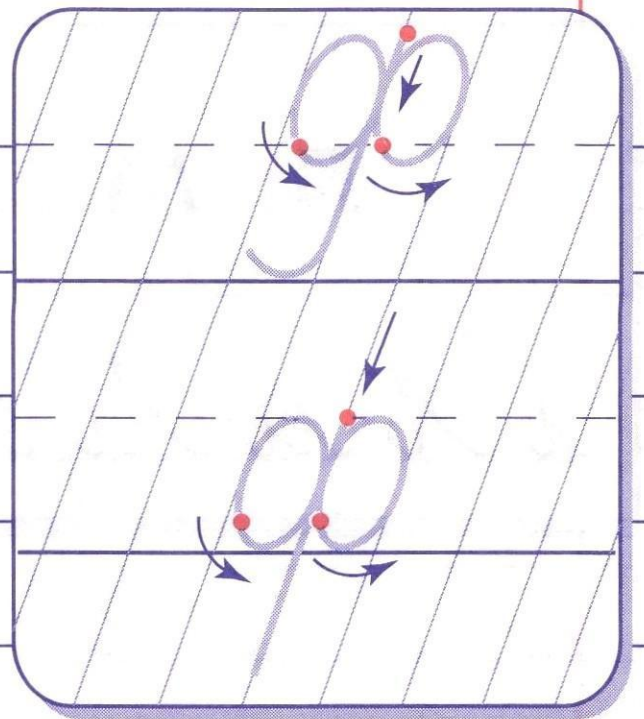

о ф о д г а ф

ф ф

фа

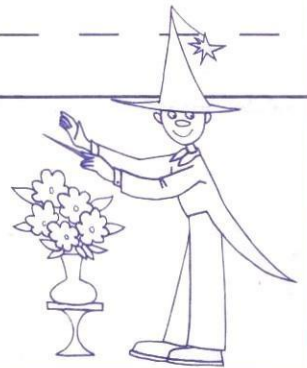
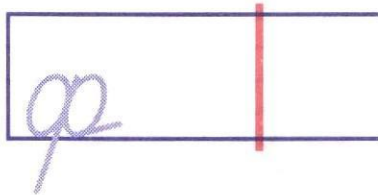

*
Фокусник во фрак одет,
Факел превратит в букет,
Фея выскочит оттуда.
Фокус это или чудо?

л м я

л м я л м я л м я

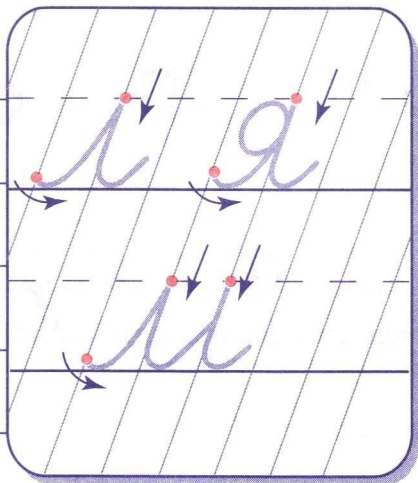

л л м я я л м я

л м я л м я

л м я

ло ля

мо мя

* мяла лама

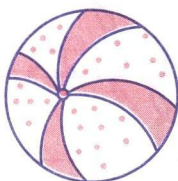

м

м



Л М

л Л м М я Я А

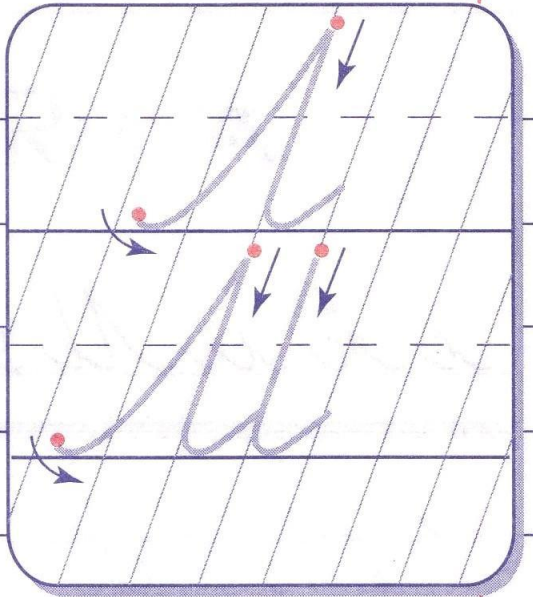

л Л м М я Я А

Ла
Ма

Ма



*у Маши кошка в каше.
Что делать нашей Маше?
Сложила кашу в плошку
И накормила кошку.

А Я

л Ам М а Я л

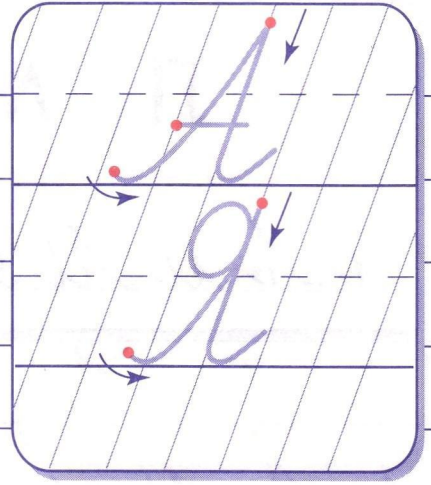

л Ам М а Я л
А а Я я А Я

А
Я

* Сказка о глупом мышонке.
С.Я. Маршак
Тела ночью мышка в норке:
— Спи, мышонок, замолчи!
Дам тебе я хлебной корки
И огарочек свечи.

И Й Ш

и й ш у шу цу

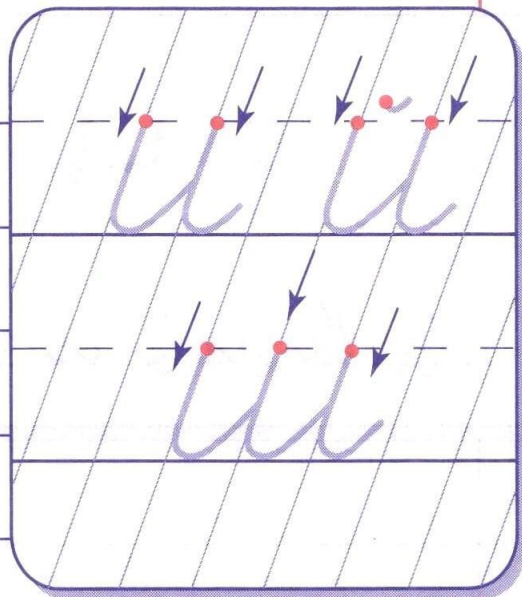

и й ш у шу цу

и й ш у шу цу

и й

ш

ш ди ша Лу

ш ш



* Три солнышке тепло,
А при матери добро.

у щ ц

у й ш ц и ш ц

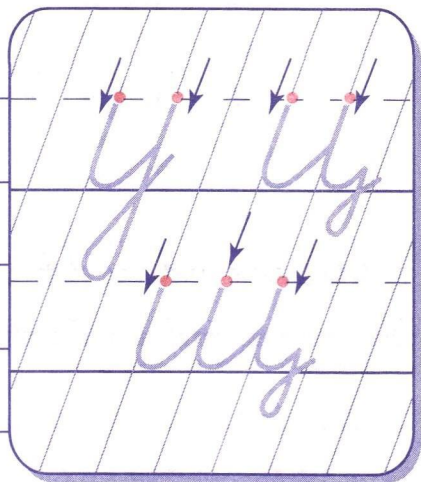

у й ш ц и ш ц

у ш ц

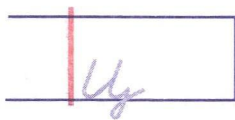
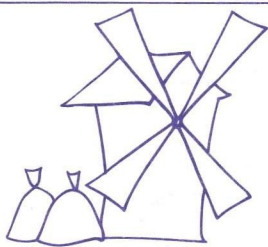

Отвечает ей мышонок:
— Глосок твой слишком тонок,
лучше, мама, не пиши,
Ты мне няньку пиши!

п т

з р н т

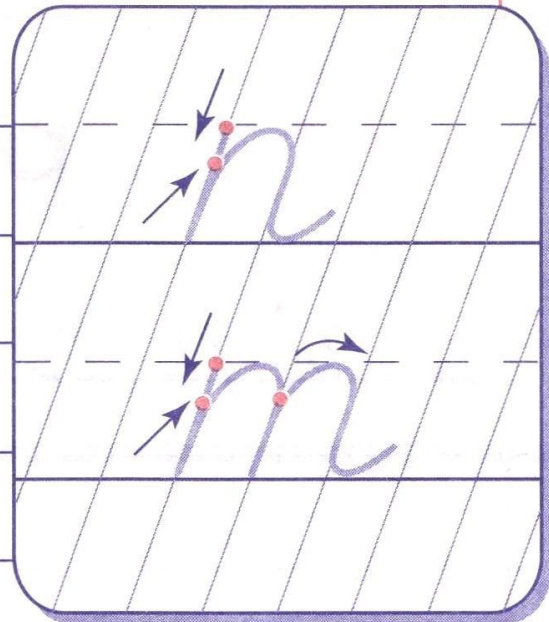

з з з з з з з з з з
п т п т п т п т

п т

ту

по | п | з

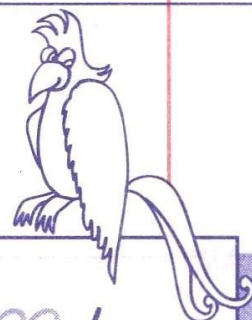

*
Побежала мышка-мать,
Стала утку в няньки звать:
— Приходи к нам, тетя утка,
Нашу детку покачать.

г р

г р п

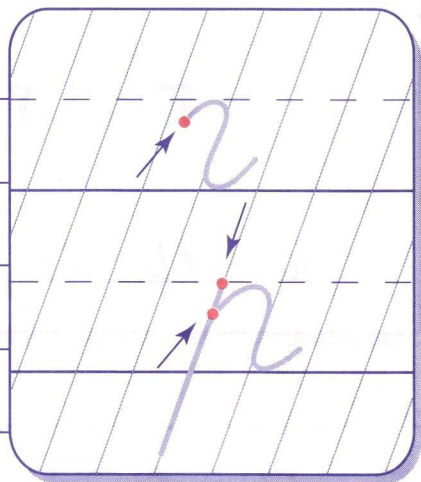

г г г г г г г
г р п г р п

г р
ри

г - г - г



Стала петь мышонку утка:
— Га-га-га, усни, малютка!
После дождика в саду
Червяка тебе найду.

к К

н к ю К Н

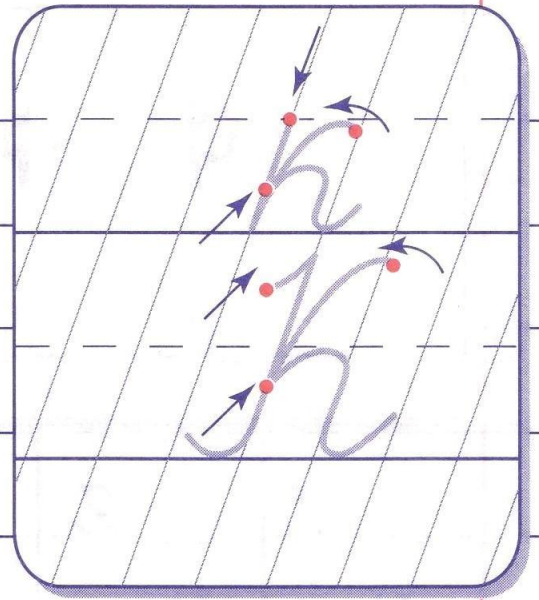

к к ю К Н

к К

ко ка



к т

*
Тупый маленький мышонок
Отвечает ей спросонок:
— Нет, твой голос нехорош.
Слишком громко ты поешь!

ф р п т к

ф р п т к

а

я

о

у

и

ф

ф

ф

ф

ф

р

р

р

р

р

п

п

п

п

п

т

т

т

т

т

к

к

к

к

к



Подбежала мышка-мать,
Стала жабу в няньки звать:
— Приходи к нам, тётя жаба,
Нашу детку покачать.

Н Ю

н Н ю Ю

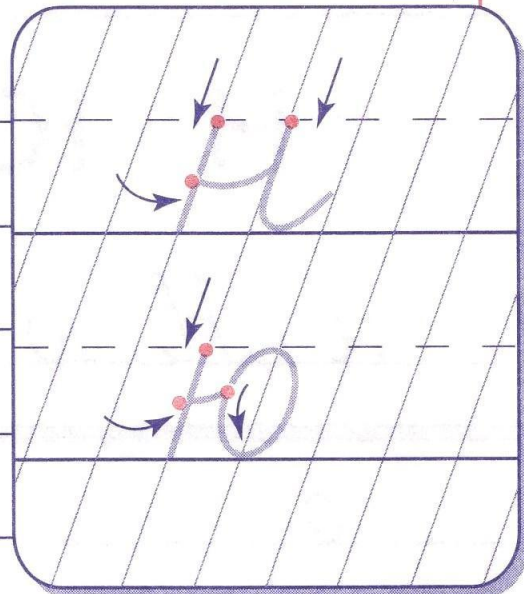

Г о и л - О в

н ю н ю н ю

Н Ю

НО НЮ

Б р т н



*
Стала жаба важно квакать:
—Ква-ква-ква, не надо плакать!
Спи, мышонок, до утра,
Дам тебе я комара.

Н Ю

н Н ю Ю

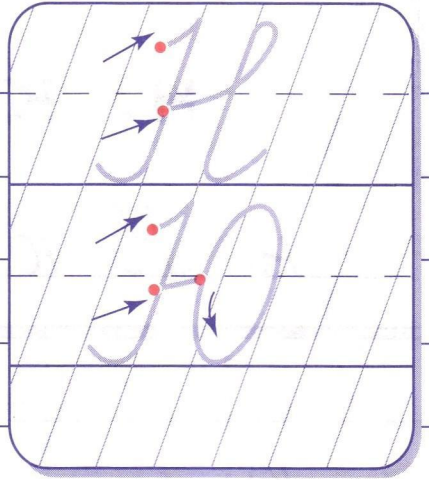

Т о л к о - о в
Н н Ю ю Н Ю

Н
Ю



Н | р

Глупый маленький мышонок
Отвечает ей спросонок:
— Нет, твой голос нехорош.
Очень скучно ты поешь!

Ь Ы Ч Ъ

ь ы ч ъ

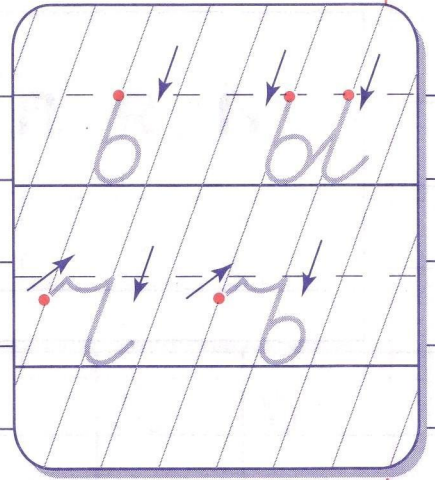

Ь Ы Ч Ъ

ь ы ч ъ

ь ы

ч ъ

пень



*
Подбежала мышка-мать
Тётю лошадь в няньки звать:
— Приходи к нам, тётя лошадь,
Нашу детку покачать.

а я л м и ш у н

а я л м и ш у н

а

я

о

у

ю

и

ы

л

л

л

л

л

л

л

м

м

м

м

м

м

м

н

н

н

н

н

н

н

ш

ш

ш

ш

ш

ш

ш

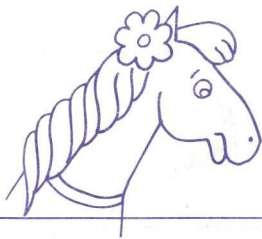

и

-

2

-

2



—и-го-го! — поёт лошадка. —
Спи, мышонок, сладко-сладко,
Повернись на правый бок,
Дам овса тебе мешок.

с С

с С э э з

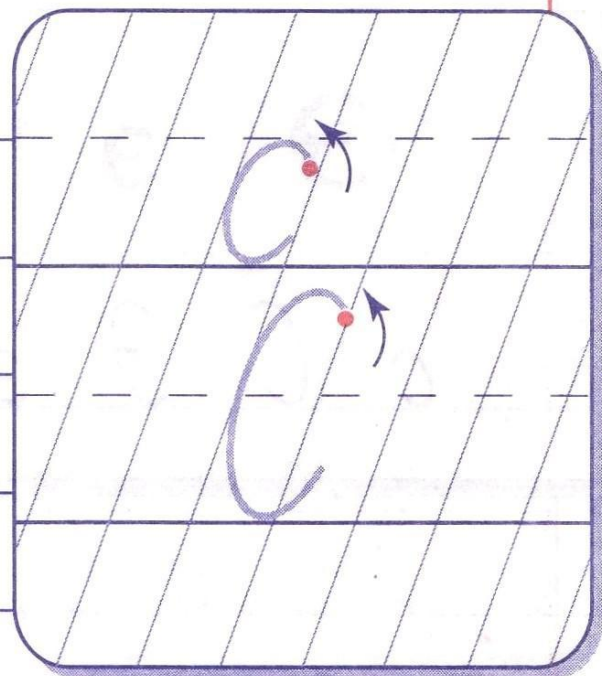

с С э э з

с С с С с С

с С

со са

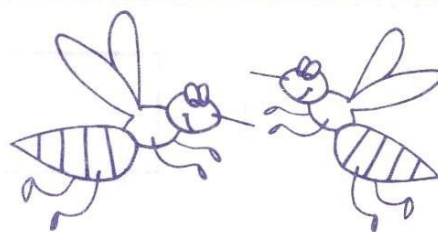
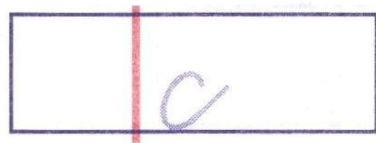

* Турый маленький мышонок
Отвечает ей спросонок:
— Нет, твой голос нехорош.
Очень страшно ты поешь!

x X

x X ж Ж

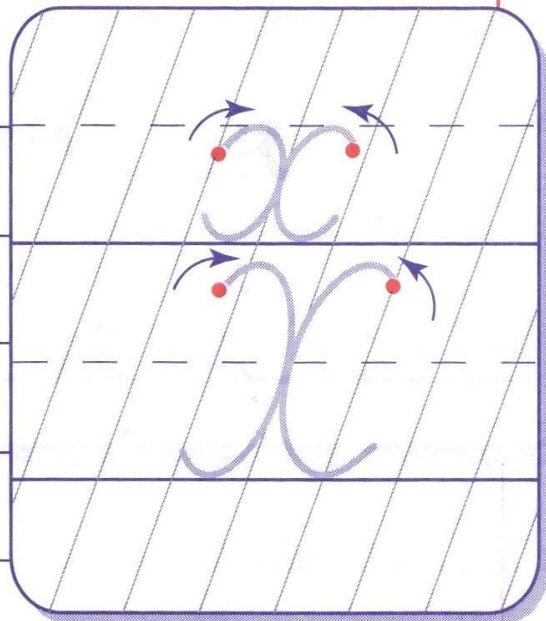

Д э с С / / /
x X ж Ж

x X

Ха-ха-ха!

Хр - хр



*
Стала свинка хрипло хрюкать,
Непослушного баюкать:
— Баю-баюшки, хрю-хрю.
Успокойся, говорю.

ж Ж

х Х ж Ж

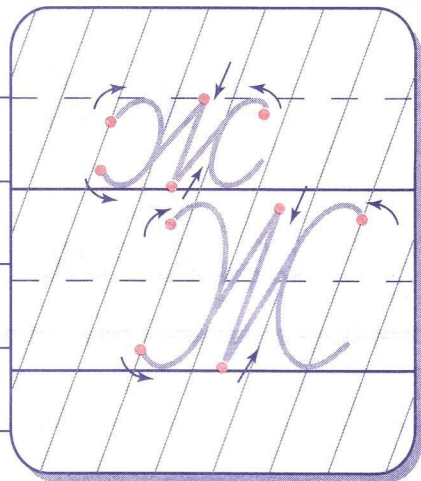

Д э с С / / /
ж Ж ж Ж

ж Ж

жа



ж ж



Грубый маленький мышонок
Отвечает ей спросонок:
— Нет, твой голос нехорош.
Очень грубо ты поешь!

е ё в

е е в

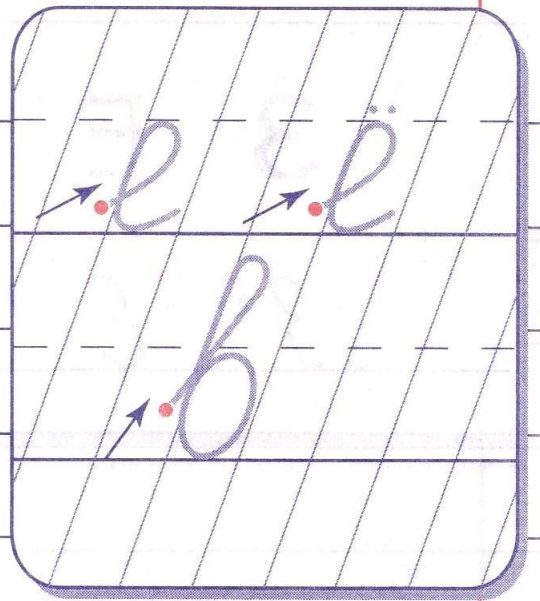

е е в е е в

е е
в



о р

✿
Стала думать мышка-мать,
Надо курочку позвать.
Приходи к нам, тетя курица,
Нашу детку покачать.

З Е Ё

з е ё

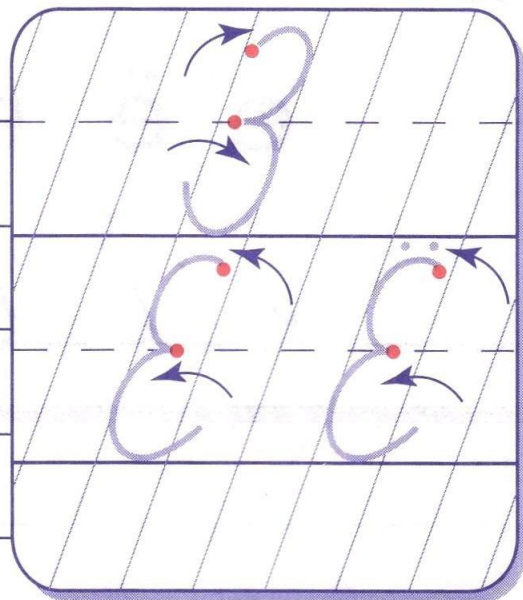

з з е е ё ё

з е ё

Елена



З Н

Закудахстала насадка:
—Куд-куда! Не бойся, детка!
Зайрайся под крыло!
Там и тихо, и тепло.

Г П Т Б

Г П Т Б

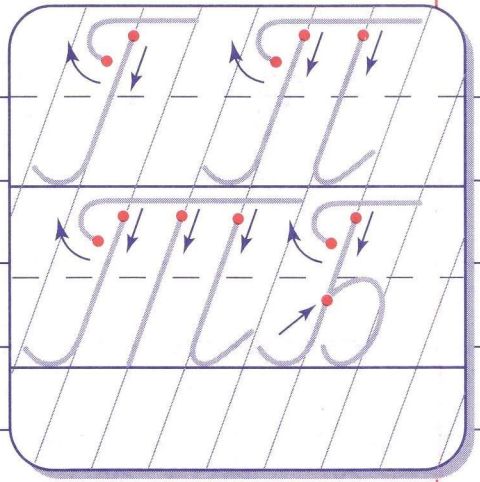

Г П Т Б

Г П
Т Б

П | в



Грубый маленький мышонок
Отвечает ей спросонок:
— Нет, твой голос не хором.
Этак вовсе не уснешь!

о о о о о
о о о о о

баба
папа

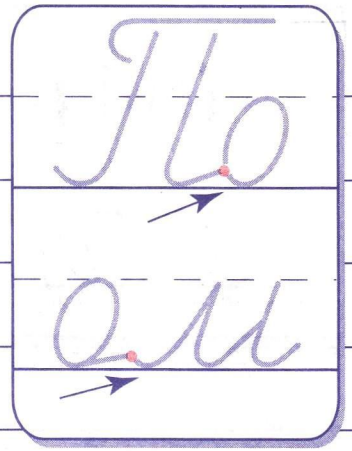

л л л л л

и и и и и

л л л л л

мама

ла р о ф т п
ля

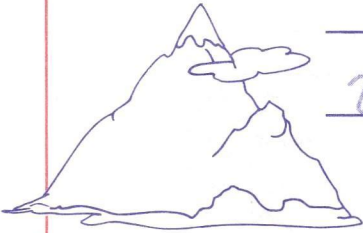

то



ш



Подбежала мышка-мать,
Стала щужу в няньки звать:
— Триходи к нам, тетя щужа,
Нашу детку покачать!

Р В Д

Р В Д

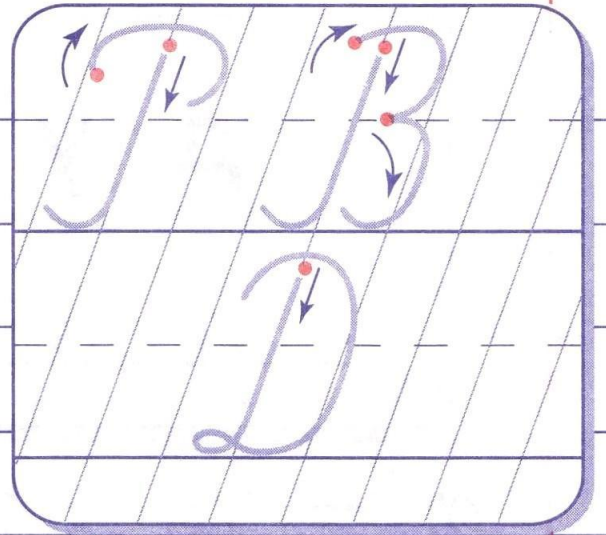

Рр Вв Дд Р В Д

Р В
Д



В | в

✿
Стала петь мышонку щука—
Не услышал он ни звука:
Разевает щука рот,
А не слышно, что поет...

Д У В З Н

д у в з н

а — д в з н

я —

о —



в | з



Тупый маленький мышонок
Отвечает ей спросонок:
— Нет, твой голос нехорош.
Слишком тихо ты поешь!

иуиуиу
ийуиуиу
рптыю
рптыю

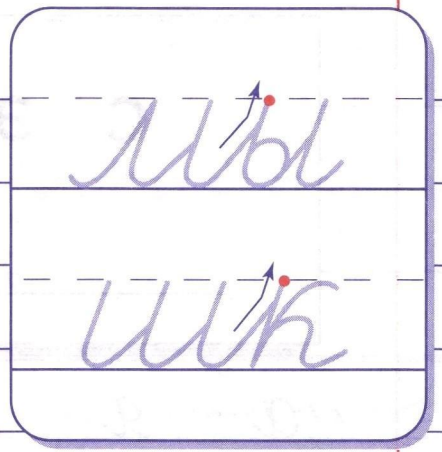

и — р п т н

ы —

у —

ю —

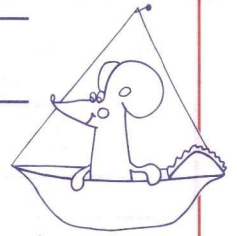

✿
Подбежала мышка мать,
Стала кошку в няньки звать:
— Приходи к нам, тетя кошка,
Нашу детку покачать.

С Э З Х Ж

с э з х ж

а я у ю ы и

с

з

х

ж

ос

ус оса коса

Стала петь мышонку кошка:
— Мяу-мяу, спи, мой крошка!
Мяу-мяу, ляжем спать,
Мяу-мяу, на кровать.

И Й У Ч

и й у ч

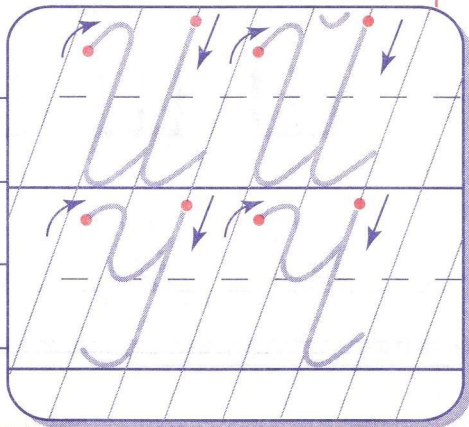

у у и и й й ч ч

у и
и ч



и р н

Глупый маленький мышонок
Отвечает ей спросонок:
— Голосок твой так хорош.
Очень сладко ты поешь!

Ш Щ Ц

ш щ ц

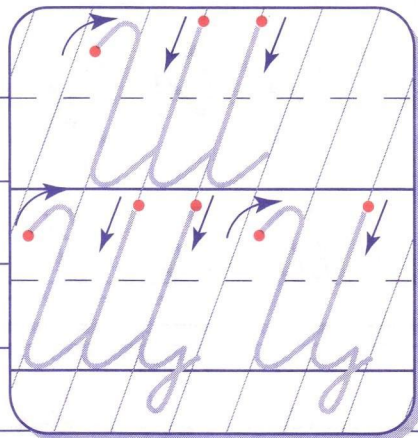

Ш ш Щ щ Ц ц

Ш ш
Щ щ



Ш | р

Прибежала мышка-мать,
Поглядела на кровать,
Ищет глупого мышонка,
А мышонка не видать...

неперё перо
перенё несёт

еветхж рева
еветхж свечи

о — р п д н
ё —
е —

ива — Ох! — уж

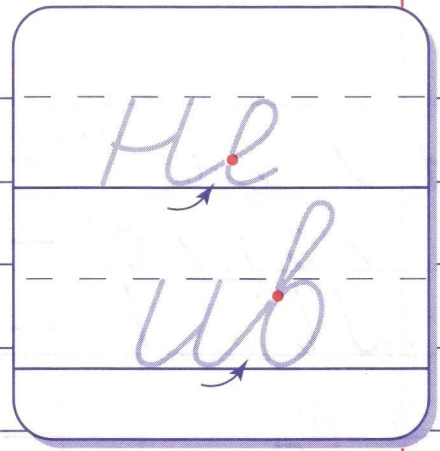

н



Ща-ща-ща —
Мы несём домой леща.
Щапля бродит по лугу:
Щыц, лягушки! Ни гу-гу.

Проверь себя:

1. / ь ь — л и м

/ ь / / с — с х э ж
/ / / — / / /

бо: на, эр, ел, те

2. би: ты, еж, он, му

бе: ме, ле, ем, ов

3. кот, кит, рама.

4.

Заставил плакать
все вокруг,
Хоть он и не драгун, а

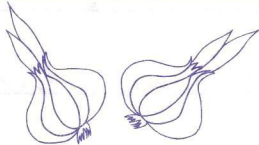

О о а б д ф

О о а б д ф

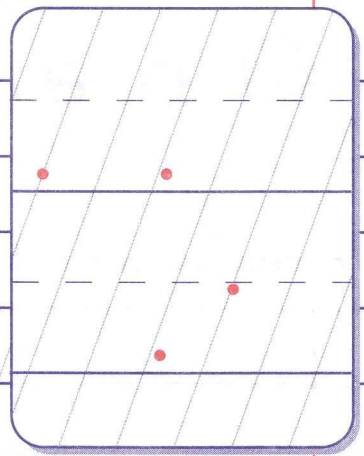

О о

а

В этой букве нет угла,
Оттого она кругла.

До того она кругла,
Покатиться бы смогла.

В этой букве нет угл

Оттого он кругл

До того он кругл

Покатиться бы смог

Одна — много



О о а б д ф

О о а б д ф

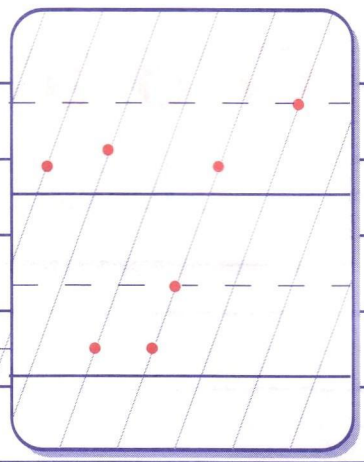

ба

до

фа

Ба — из окна торчит труба.

Да — оборвались провода.

Фа — заплясала вдруг софа.

Б — из окн торчит тру

Д — оборвались пров

Ф — заплясал вдруг с

Одна — много

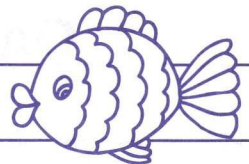

Л М Я

л м я

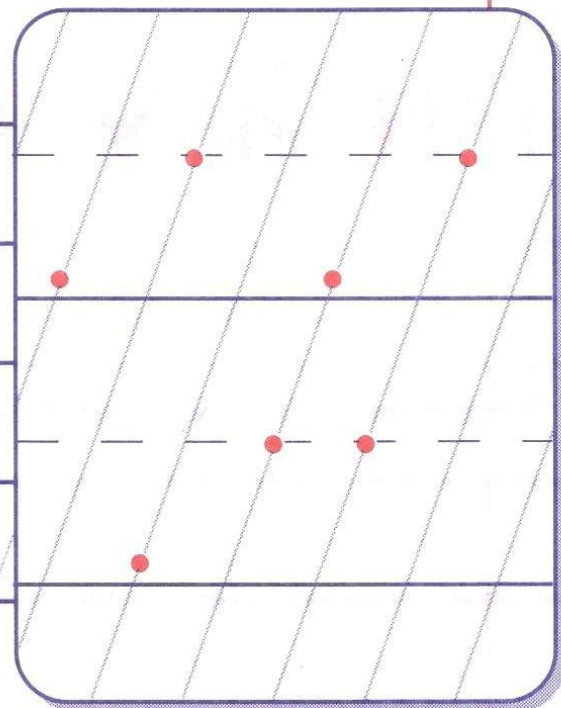

ля

мя

Ну-ка, м, дай руку а,
Ну-ка, ма, дай руку ма.
Ма и ма, а вместе — мама.
Это я сама писала.

Ну=к дай руку
Ну=к дай руку
М вместе —
Эт пис

Что это?

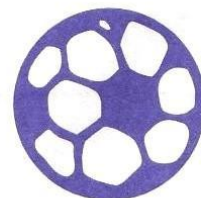

И Й У Ш Щ Ц

и й у ш щ ц

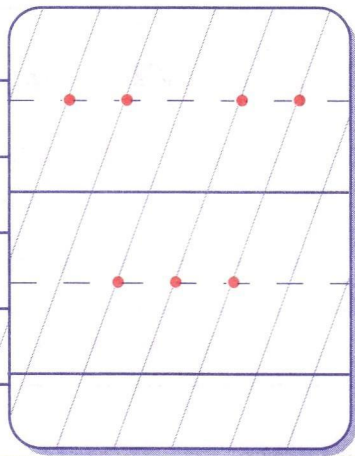

иш

иу

Надо знать, как писать
Букву и и букву а.

Испишу я всю тетрадь:
И и а, ма и ма.

И --- знать, как писать
Букв --- букв

Исп --- всю тетрадь:

И ---

* Кто это?

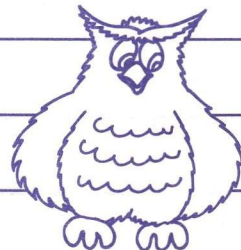

	а - я	о - ё	у - ю	ы - и	э - е
ъ					
ѓ					
є					
ѕ					
і					
ї					

Мама, мама, мама, мама —
 Тихо перышком скриплю.
 Посмотри скорее, мама,
 Вот как я тебя люблю!

М — — — — —
 Тих перышк скриплю
 Посмотр скорее,
 Вот как те люблю!



И Й У Ш Щ Ц

и й у ш щ ц

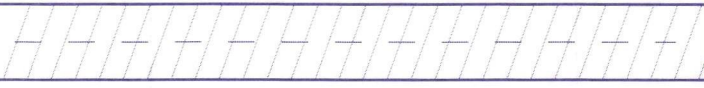
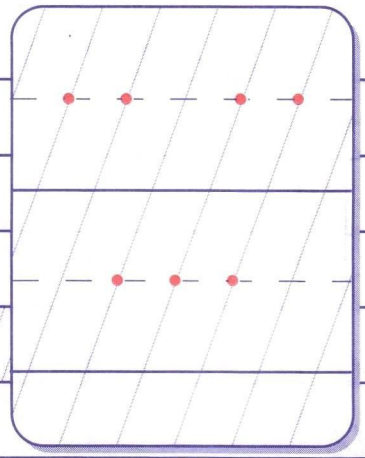

ш у

щ а

ц и

ц ы

Сам поймай,
А товарища выручай.
Конец — делу венец.

С --- поймай ---

А товар --- выруч

Коне --- де --- вене

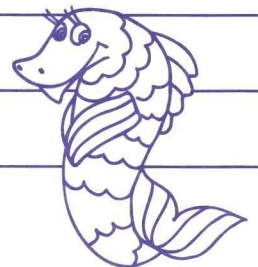

Г Р П Т

г р п т

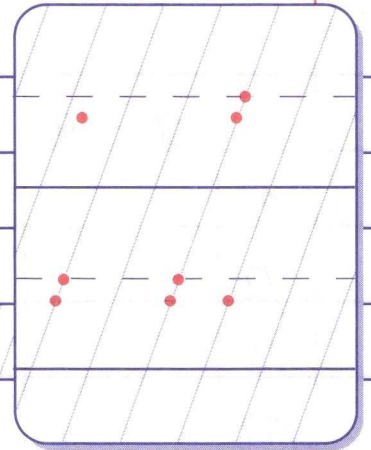

го по

ро то

На хоккее, на футболе
Буква п – ворота в поле.

Михаил играл в футбол
И забил в ворота гол.

Н – хоккее, н – футболе

Букв – – – – – в – – – – – в поле.

– Мих – – – – – в

– И з – – – – – в в

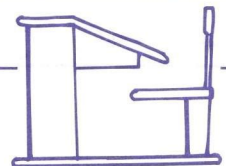

	а - я	о - ё	у - ю	ы - и	э - е	
г						
р						
п						
т						
щ						

Если дружен ты со мной,
 Настойчив в тренировках,
 Ты будешь в холоде, в зной
 Выносливым и ловким.

Если дружен ты со мной,
 Настойчив в тренировках,
 Ты будешь в холоде, в зной
 Выносливым и ловким.



К Н Ю

к н ю

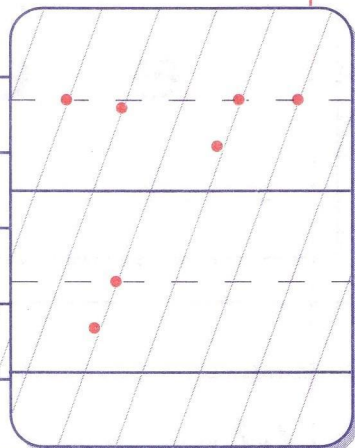

ку

ню

Землю рыл усердный крот,
От него остался рот.

Дверца в сад была закрыта,
А теперь она зарыта.

Зе --- ры --- усердны

--- не --- осталс

Две --- в с --- бы --- закры

А теперь --- зары

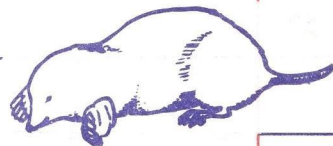

е ё в

е ё в

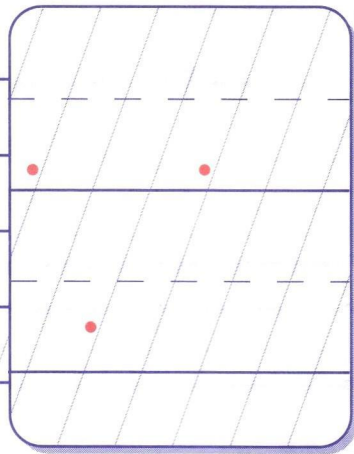

е

е

Буква е передохнула,

Как тотчас же на неё

Пара птенчиков вспорхнула —

Получилась буква ё.

Б — передох

К — тотчас ж

П — птенич — вспорх

Получилась —

Ь Ы Ч Ъ

ь ы ч ъ

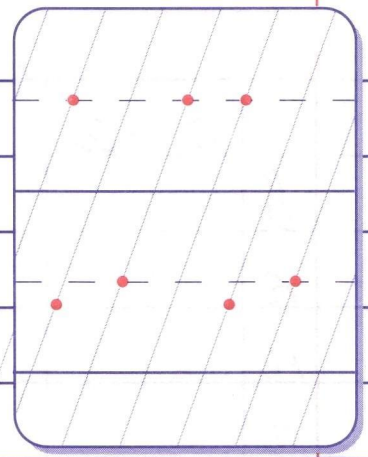

Ны

ть

Подъехал к стройке
Кран подъемный.

Подъемный кран –
Силач оралиный!

Подъех

к

п

с

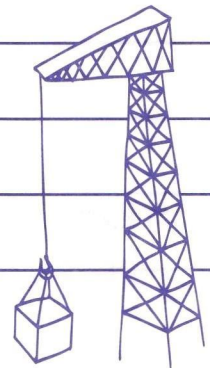

	а - я	о - ё	у - ю	ы - и	э - е	
в						
к						
н						
з						

Мой хвост

Не отличить от головы.

Меня всегда

В земле найдёте вы.

М - - - - хвос - - - -

н - - - - - - - - - -

М - - - - вс - - - - -

В з - - - - - - - - -

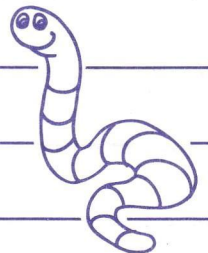

С Э Х Ж З

с э х ж з

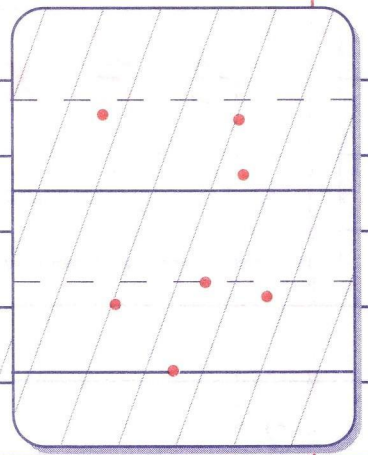

са

жу

зе

Шесть ног без копыт,
Летит — жужжит,
Упадет — землю роет.

ш

л

у



С Э Х Ж Э

с э х ж э

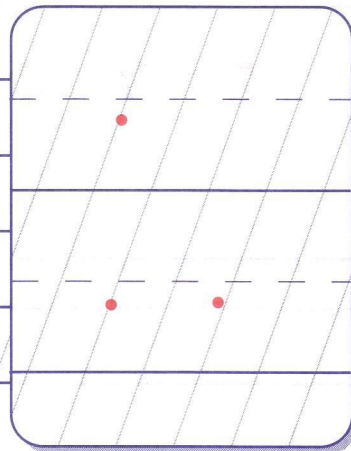

Эс

хш

Взял я лук и крикнул: — Эх!
Удивлю сейчас я всех!

Натянул потуже лук,
Да стрела застряла вдруг!
И вокруг сказали все:
— Э-э-э!

В

у

н

д

ц

Л М А Я

л м а я

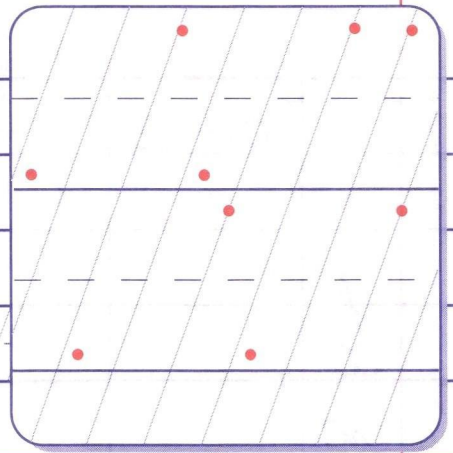

лю

ла

а

я

Люблю я у ёлки

Одна посидеть.

Люблю я как следует

Всё разглядеть:

.

.

.

В

а - я

о - ё

у - ю

ы - и

э - е

с

з

х

ж

Какие игрушки,
 Не скучно ли им,
 Иль кто недоволен
 Соседом своим.

К - - - - -

Н - - - - -

И - - - - -

С - - - - -



Р В Д Ф

Р В Д Ф

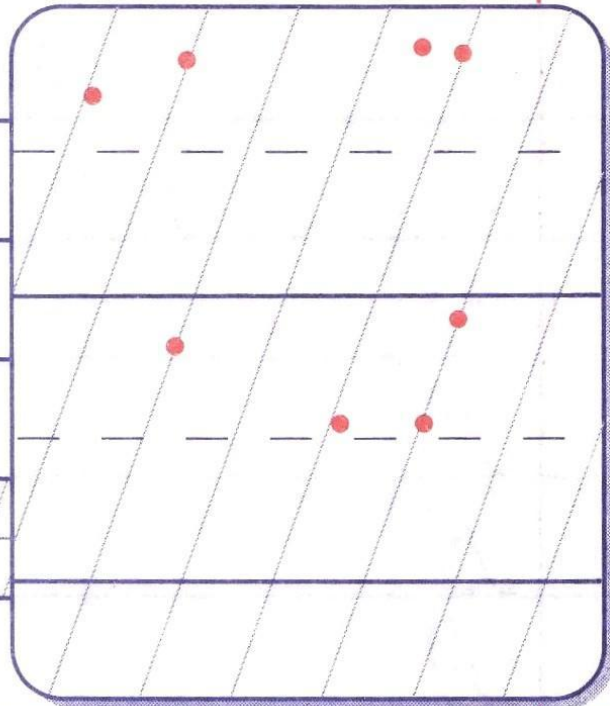

Р

В Ф

Д

Вот рядом с Морозом

Висит стрекоза.

А с волком зубастым,

Смотрите — коза.

С

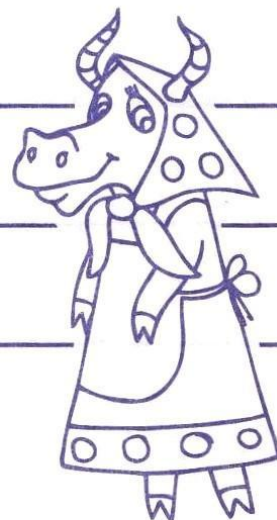
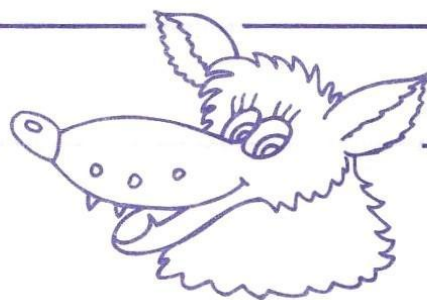
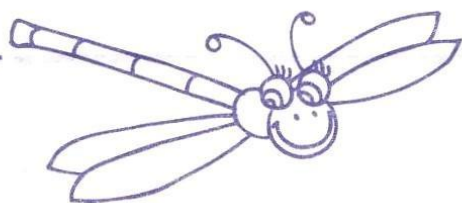

Выбери соединения

о

а

л

м

я

О

Р

В

Д

Я думаю, холодно

Пут стрекозе

И очень уж страшно

Бедняге козе.



П

И

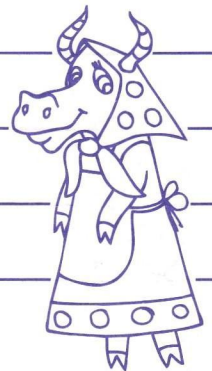

И Й У Ч

и й у ч

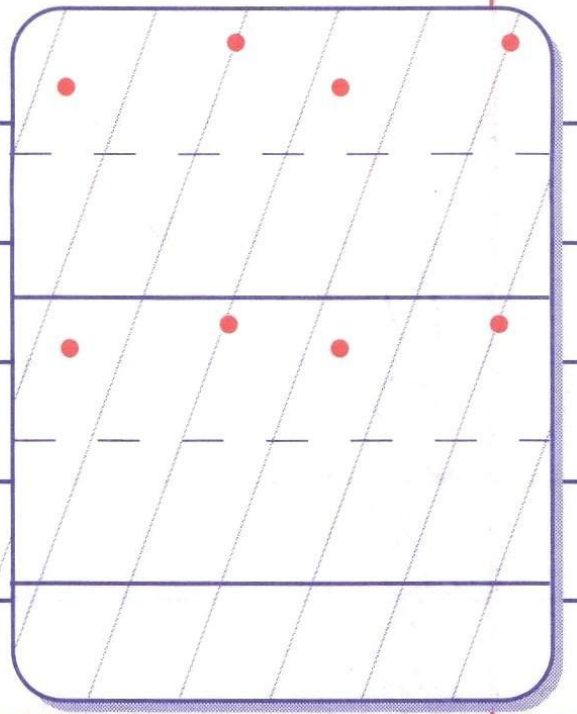

и й
у ч

Я рядом с Морозом
Повешу звезду,
И козочку эту
Сюда отведу.

П

С



Выбери соединения

	и	й	ш	к	ч	
О						
Р						
В						
Д						

Пут, кстати, цветочек
Расцвел золотой,
И солнышко светит...

— Ну, козочка, стой!

— И — — — — —

• — — — — —

• — — — — —

— И — — — — —

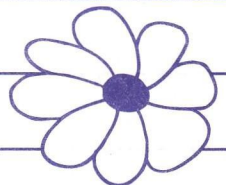

К

К

Н

Н

Ю

Ю

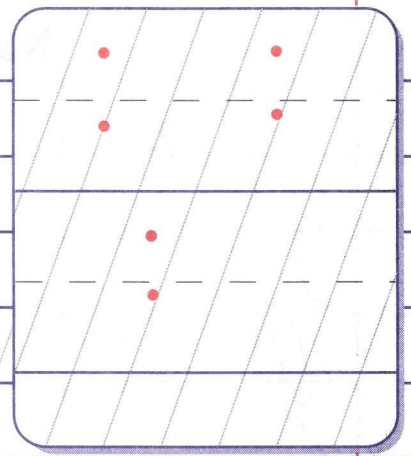

К

Н

Ю

А вот колокольчик.

Рарараровый он.

К нему прикоснёшься —
Послышится звон.

.

.

Н

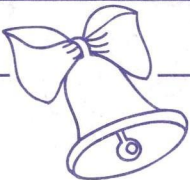

Выбери соединения

	з	х	э	ж	з	
о						
у						
ю						
р						

А вот балерина,

А вот петушок.

С ними рядом — цыплёнок,

Как жёлтый пушок.

.

.

€

.

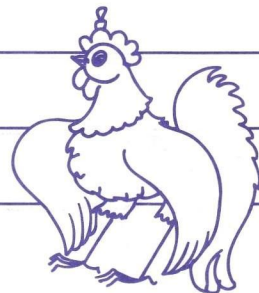
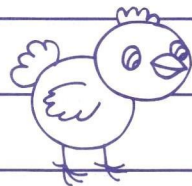

Г П Т Б

Г П Т Б

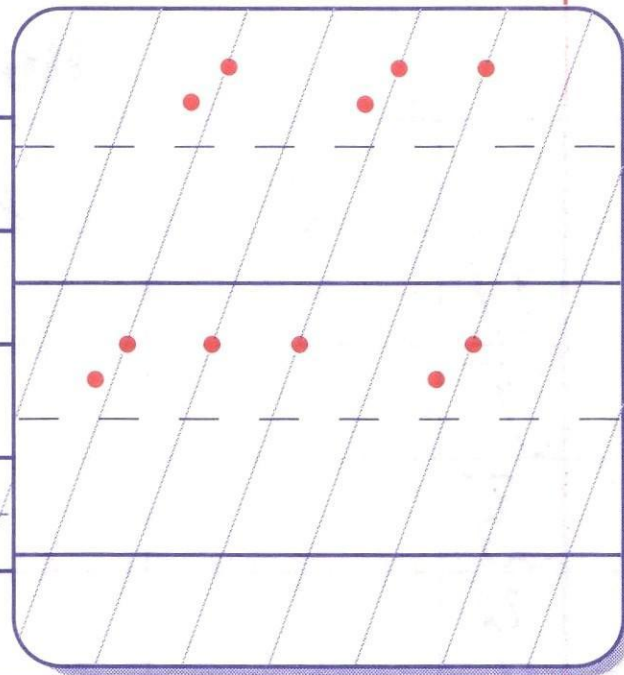

Г Г

П П

А это — хлопушка,
А это — флажок,
А это — пастух,
Он играет в рожок.

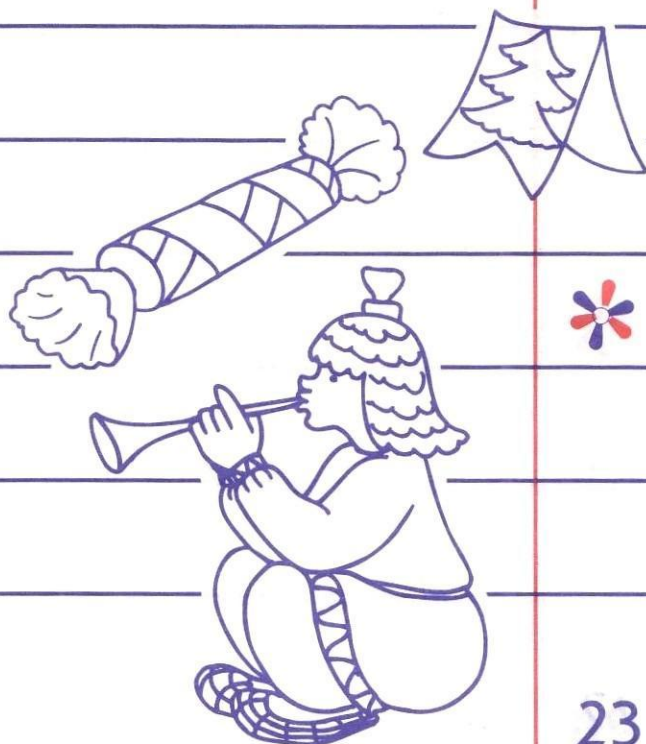

Выбери соединения

	с	е	ё	в		
О						
Т						
Б						
У						

Постойте, козу
Я повешию сюда.
Коза и пастух —
Замечательно, да?

з -----

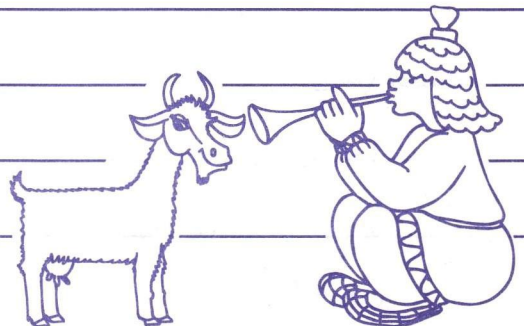

С

Э

Х

Ж

с

э

х

ж

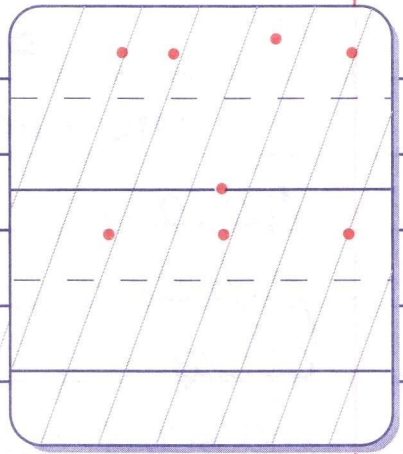

с э

х ж

Вот шар полосатенький,
Это — медведь.
Вот птичка — она
Собирается петь.

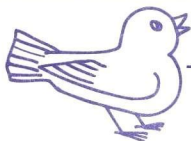

Раздели слова

по слогам и для переноса

Коза —

рука —

сосед —

розжок —

А это — грибочек,

А это — луна,

А это — душистого

Сена копна.

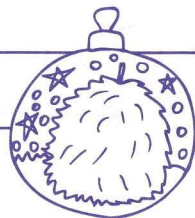
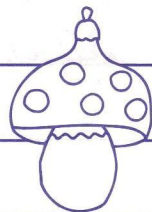

З

Е

Ё

з

е

ё

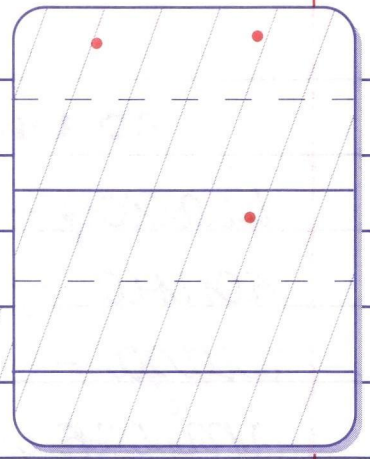

з

е ё

Постойте, козу
Я повешу сюда.
Коза у копы —
Замечательно, да?

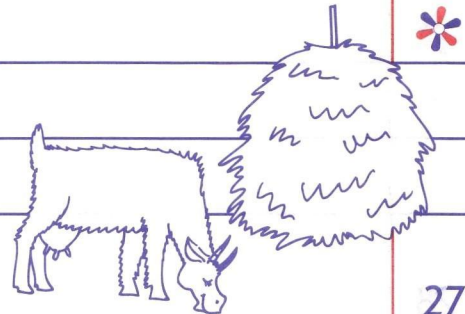

Раздели слова по слогам и для переноса

Гляжу —

копна —

глаза —

птичка —

Но жалобно вдруг

Закричала коза.

Гляжу — из-под снега

Сверкают глаза.

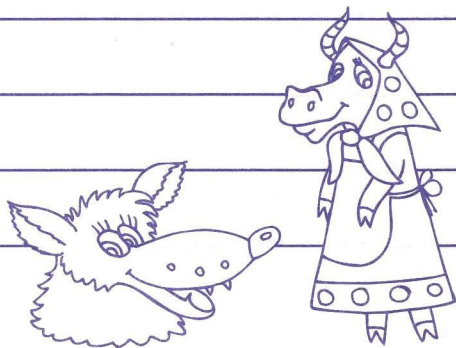

Ш

Щ

Ц

ш

щ

ц

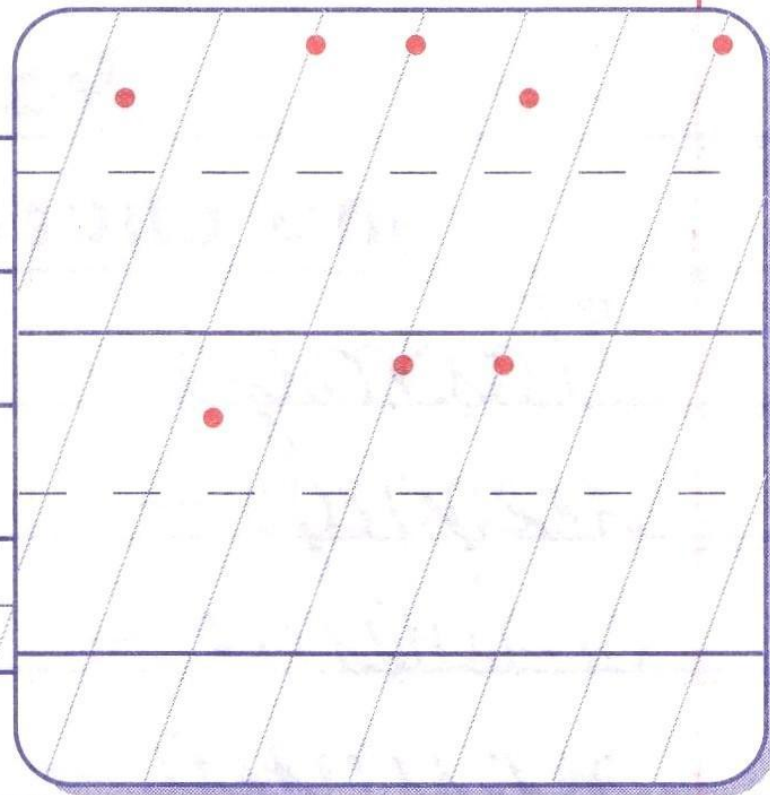

ш

щ щ

Сметось до упаду:

Вот это дела!

Козу-то я волку
Опять привела!

Я, стало быть, ёлку
Кругом обшла.



Раздели слова

по слогам и для переноса

Пастух —

медведь —

стойте —

жёлтый —

щётка —

Щука проглотила щётку,
Щётка ей щекочет глотку.

— Удивительное дело!

Что же я за рыбу съела?

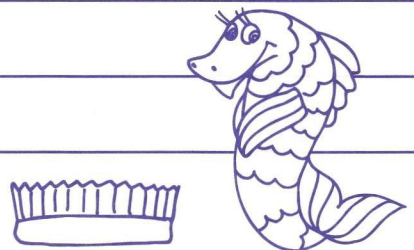

а - я

о - ё

у - ю

ы - и

э - е

Мал - мял, рад -

мал - мук -

мыл -

За двумя зайцами погонишься -
Ни одного не поймаеть.

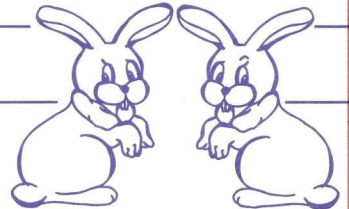

Проверь себя.

Большее всех на суше он,
Очень, очень добрый слон.

Видно даже у зверей
Тот и больше, кто добрей.

Б. Заходер

КТО ЭТО?

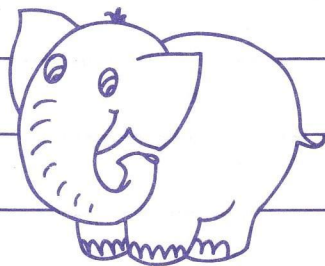

о-___ а-___ б-___ д-___ ф-___
О-___ А-___ Б-___ Д-___ Ф-___

Оооо

1. Слоговое лото: **ба, да, А, ба, о.**

2. Найдите и спишите имена.

Аист, Ольга, Боря, Дима

3. Отгадайте и запишите словечко.

Всего две ноты и предлог
Построить я на даче смог.

дом
домино
доминье

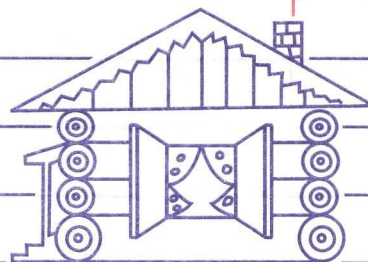

Б

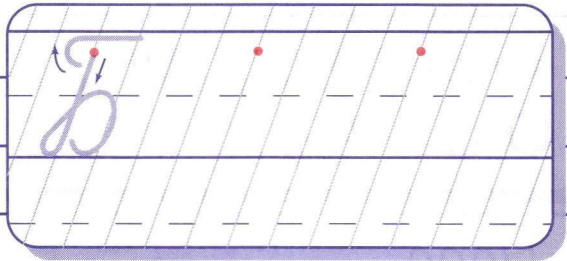

Б

Б

Б

Б

1. Допишите имена.

- ря
- рис
- ренька



* 2. А как зовут тебя и твоих родных?

Имена

Заглавная
буква

л- _____

м- _____

я- _____

Л- _____

М- _____

Я- _____

Лл

1. Слоговое лото:

ла, ма, мя, ло, Фо, до, ля, да.

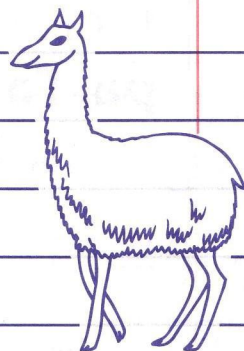

2. Допишите имена.

Лю

О

Ва

Тю

3. Подберите и напишите слова-родственники.

Люда,



Г-____ р-____ П-____ Т-____
Г-____ Р-____ П-____ Т-____

mm

1. Слоговое лото:

ра, Га, ля, ро, га, фа, до, пор, па, то.



2. Какие слова спрятались в слове **города**?

* 3. Допишите словечко.

*Была бы охота –
Будет ладиться р*

Работа, работал

е- _____

ё- _____

в- _____

Е- _____

Ё- _____

В- _____

Оеее

1. Словое лото:

тё, ве, те, дро, ба, тя, лет, атр.

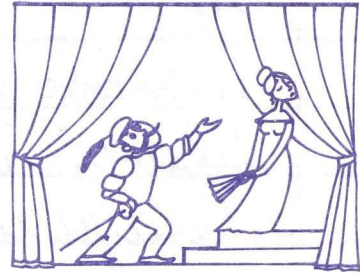

2. Спишите имена.

Петров Пётр Петрович
Петрова Галина Петровна

3. Допишите словечко.



Без _____ жить –
Только небо коптить.
Дело, дела, делал, делал

В

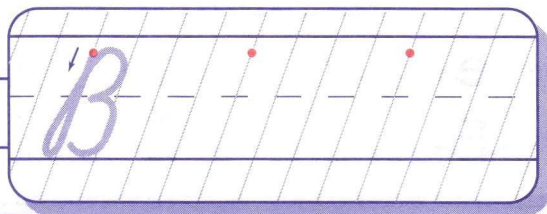

В

В

В

В

1. Найдите и спишите отчества.

Иван, Иванович, Ивановна
Владимир, Васильевна



2. А какие отчества у тебя и твоих родных?

Имена
Отчества

Заглавная
буква

и-___ й-___ у-___ ш-___ щ-___ ц-___
И-___ Й-___ У-___ Ш-___ Щ-___ Ц-___

Иш

Ищ

1. Слоговое лото:

ша, гру, я, ри, ще, ца, Клу, ку, пля.

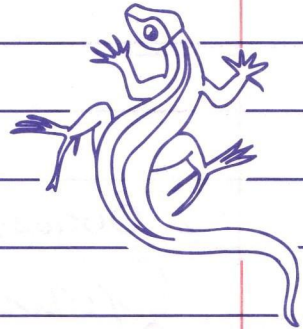

2. Образуйте и напишите отчества.

Дима -

Шура -

3. Допишите словечко.

Холода не бойся, по пояс

Мой, мойся, мойте



с-___ э-___ з-___ х-___ ж-___

С-___ Э-___ З-___ Х-___ Ж-___

Ссс

Ззз

1. Слоговое лото:

фор, све, то, э, бот, хо, таж, тит.

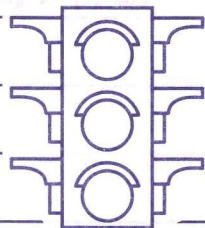

2. Образуйте и запишите отчества.

Сергей —

Эдуард —

* 3. Допишите словечко.

Где дружба́й доро́жат,
Там и враги́

Дро́жь, дрожа́л, дрожа́т

ь-___ ы-___ ъ-___ ч-___
ч-___

ььь

ччч

1. Слоговое лото:

Ва, лье, льцы, па, си, съе, вич, хал.

2. Какая буква спряталась?

Игор_, Ол_га, Дар_я, Григор_евич.

Верните букву на свои места и спишите имена.

3. Допишите словечко.

Под берёзами, где тень,
Притаился старый

Пень, пеньки, пенки



к- _____

н- _____

ю- _____

К- _____

Н- _____

Ю- _____

ннн

1. Слоговое лото:

Ко, Чу, И, рней, вич, ва, вский, ко, но.

2. Буквы **у, о, и** потерялись.

К.Г. Па_стовский, Н.Н. Нос_в, Э.Ю. Ш_м.

Спишите, расставляя буквы по своим местам.

* 3. Допишите словечко.

Возьми к

В руки —

Не будет скуки.

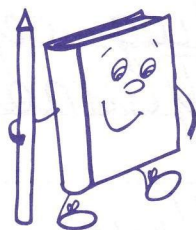

К



к к

к

к

1. Найдите и спишите фамилии.

Константин, Константинович, Костин,
Клавдия, Константиновна, Костина.

2. Спишите имена и отчества писателей.

К.И. Чуковский, К.Д. Ушинский

3. Напишите своё имя, отчество и фамилию.

Имена
Отчества
Фамилии

Заглавная
буква

Н

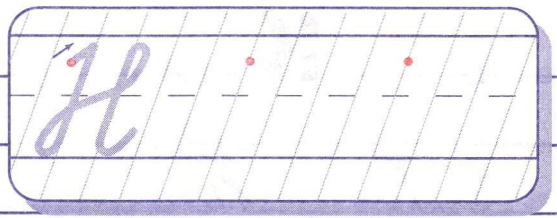

Н Н

Н

нн

нн

1. Спишите клички животных.

Подчеркните заглавные буквы.

Мурзик, Шарик, Бурёнка, Норка.

2. Добавьте словечко и запишите предложение.

Нина и Надя гуляют с ...



* 3. Напишите кличку своего домашнего друга.

Имена
Отчества
Рашиши

Заглавная
буква

Клички

Ю

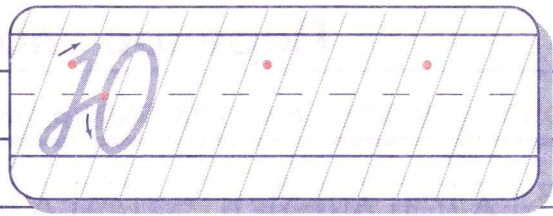

Ю

Ю

Ю

1. Составьте и запишите адрес Юли.

Подчеркните заглавные буквы.

Россия, улица Южная, дом 10,
город Москва, квартира 5.



2. Напишите свой адрес.



Имена
Отчества
Родители

Заглавная
буква

Клички
Адрес

Перенос слов

Почему в этих местах слова разделены для переноса?



с л о - в а



о п е ч а т - к а

1. Прочитайте слова по слогам.

Коля, решил, замок, буквы, вместо, сделал.

Спишите, разделяя слова для переноса.

2. Прочитайте слова. Спишите, разделяя слова для переноса после второго слога.

Королева, появилась, выдумывать.

3. Прочитайте и найдите слова-родственники. Спишите слова-родственники, разделяя их для переноса.

Слово, словил, словечко.

Прочитайте слова.

Почему их нельзя разделить для переноса?



т у × т



о × н и

1. Прочитайте слова. Выпишите слова, которые нельзя разделять для переноса.

За ней, как, на них, рыча, волк, место.

2. Прочитайте слова. Какие слова нельзя разделять для переноса? Почему?

Очень, сразу, иней, улей, кинул, алая.

Выпишите слова, которые нельзя разделять для переноса.

3. Прочитайте пословицу. Какое слово пропущено?

Кончил дело — гуляй ...

Справка: трусливо, смело.

Спишите, разделяя слова для переноса.

1. Прочитайте и отгадайте загадку.

Хитрая плутовка,
Рыжая головка,
Пушистый хвост-краса.
Кто ж это? ...



мышь
мышенок

Спишите, подчёркивая орфограммы.

2. Постройте и запишите предложение.

Подчеркните орфограммы.

Лисица  в лес.

ускакала
улетела
убежала

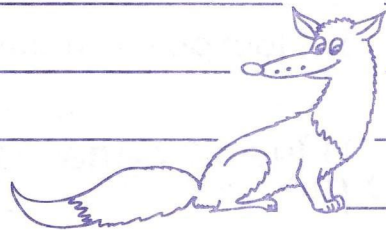

Выбирай
буквы

1. Допишите пропущенные слова.

Подчеркните орфограммы.

Серый волк в усталом
Встретил рыжюю

2. Проверьте, правильно ли выбраны буквы.

лес

лис

лесок

лисонька

3. Постройте и запишите предложение.

Пчела села на  цветок.

быстрый
солёный
алый

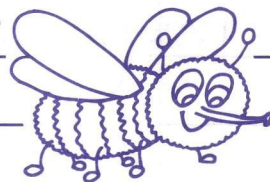

Подчеркните орфограммы.

Буквы парных согласных

1. Прочитайте и отгадайте загадку.



На нём бурый колпачок,
Колпачок набочок.
Кто в лесу бывает —
Тот его и знает.



грибок
грибной

Спишите, подчёркивая орфограммы.

2. Постройте и напишите предложение.

Подчеркните орфограммы.

На дереве голубь.

летает
щебечет
висит
сидит

Выбирай
буквы

1. Прочитайте и отгадайте загадку.

Отгадать легко и просто:
Мягкий, пышный и душистый,
Он и чёрный, он и белый,
А бывает подгорелый.



хлебцы
хлебшек

Спишите, подчёркивая орфограммы.

2. Постройте и запишите предложение.

Подчеркните орфограммы.

В поле вырос колосок.

пшеничный
арбузный
картофельный

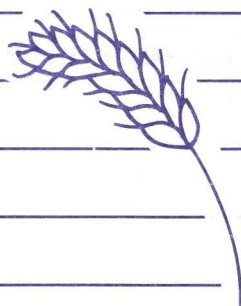

1. Рассмотрите рисунок.

Что особенное имеет птица?

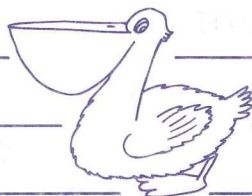

клювик
клевал

2. Прочитайте и спишите стихотворение.

Жук жужжит:

— Я шёл и шёл,

Жёлтый камешек нашёл.

— Это жёлудь! Ты не прав, —

Говорит жуку жираф.

Подчеркните орфограммы.

Выбирай
буквы

1. Прочитайте стихотворение.

Какого слова не хватает?

Куда пошёл козёл?
Копытце — скок,
Копытце — стук,
Козёл пошёл с косой на ...



*луговой
луговой*

Спишите, подчёркивая орфограммы.

2. Подберите пропущенные слова.

Взял Алёша свой ...

— Ну-ка, грейся, милый д...

Запишите стишок.

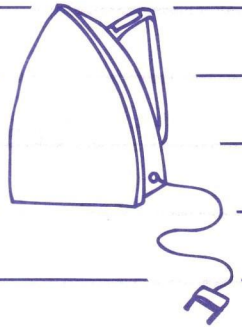

Выбирай
буквы

1. Прочитайте стихотворение.

Учёный-преучённый крот
Читал слова наоборот
И только вывеску «Дом мод»
Крот изменить не смог.
Тогда перевернул он ДОГ –
И получился ...



годик
годовая

Какого слова не хватает?

Спишите, подчёркивая орфограммы.



Выбирай
буквы

1. Прочитайте и отгадайте загадку.

Он большой,
Как мяч футбольный,
Если спелый — все довольны,
Так приятен он на вкус,
И зовут его ...



а

арбузик
арбузный

Спишите, подчёркивая орфограммы.

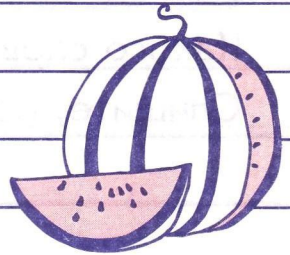

2. Допишите общую часть слов.

Глазки, глазок,

Носик, носище,

Выбирай
буквы

1. Прочитайте и отгадайте загадку.

Шубка — иголки,
Свернётся он — колкий,
Рукой не возьмёшь.
Кто это? ...

Спишите, подчёркивая орфограммы.



ё

ёжик

ёжик

2. Постройте и запишите предложение.

Ёж живёт ■ норке.
на
под
в



Подчеркните орфограммы.

Выбирай
буквы

1. Прочитайте стихок.

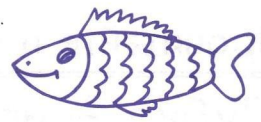

Какого слова не хватает?

Колкий, да не ёжик.
Это рыбка ...

Спишите,
подчеркните орфограммы.

△	○	△	△	○	△
∖	/				
ё		и			
		ы			

ёжик
ёршик

2. Подберите и запишите слова-родственники?

Один

Много

Маленький

Ёж

ёрши

нож

Запомни
буквы

1. Допишите стихок-правило.

Жи да Ши, Жи да Ши
с буквой И всегда

2. Прочитайте весёлое стихотворение.

Бывают в жизни чудеса:
Ужа ужалила оса.
Она ужалила в живот,
Ужу ужасно больно,
Вот.



Выпишите слова с ЖИ - ШИ.

1. Прочитайте и отгадайте загадку.

Идут круглые сутки,
Не стоят ни минутки,
А всё на одном месте.

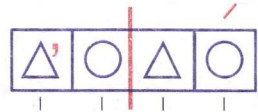

а

я

часики, часок

2. Постройте и запишите предложения.

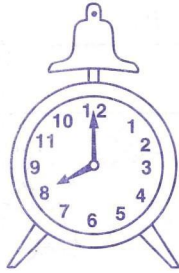

идут
стоят
спешат
отстают
заходят

Сколько получилось предложений?

Запомни
буквы

1. Прочитайте стихотворение.

ЧА и ЩА, ЧА и ЩА —
Роща, чаща и свеча,
Пища, туча, саранча —
С буквой А и ЧА, и ЩА.

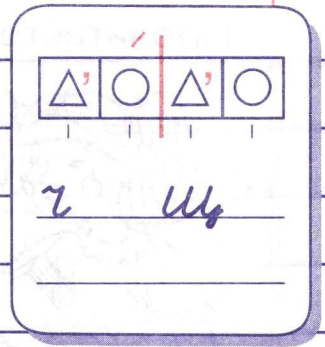

2. Прочитайте и спишите стихотворение.

Щенок такой весёлый был!
Его я щами всё кормил,
От злющей стужи защищал,
Щенок от радости пищал.



Подчеркните орфограммы.

— — — — —
— — — — —
Запомни
буквы

Прочитайте и допишите стихотворение.



Я грамотно писать хочу,
Слова на ЧУ и ЩУ учу:
Чулок, и чудо, и чугун,
Чудак, и щука, и ворчун,
Чумазый, чучело, чурбан,
Чудесный, чувство и чулан,
Кричу, ворчу, ищу, тащу —
Я с У пишу и ...

Подчеркните орфограммы.

Выпишите слова с ЧУ - ЩУ.

ЧУВСТВО

Запомни
буквы

—
—

—
—

Проверь себя.

1. Прочитайте загадку и напишите отгадку.

Кто по ёлкам ловко скачет
И взлетает на дубы?
Кто в дупле орешки прячет,
Сушит на зиму грибы?

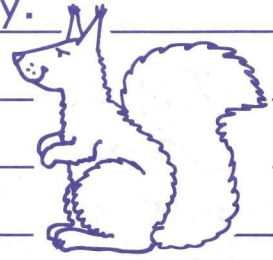

2. Прочитайте и отгадайте загадку.

Запорошила дорожки,
Разукрасила окошки,
Радость детям подарила
И на санках прокатила.

Найдите в отгадке орфограмму
и выберите правильную букву.



зимний
зимника



3. Прочитайте и спишите.

Наши рощи.

Хороши наши рощи. Красивы там берёзы. Сколько в рощах птиц! Стучат пёстрые дятлы. Кричат грачи. А как свищут синицы! Люди часто ходят в рощу слушать пение птиц.



Алфавит

Алфавит:

А а А а		Б б Б б		В в В в		Г г Г г	
	Д д Д д		Е е Е е		Ё ё Ё ё		Ж ж Ж ж
З з З з		И и И и		Й й Й й		К к К к	
	Л л Л л		М м М м		Н н Н н		О о О о
П п П п		Р р Р р		С с С с		Т т Т т	
	У у У у		Ф ф Ф ф		Х х Х х		Ц ц Ц ц
Ч ч Ч ч		Ш ш Ш ш		Щ щ Щ щ		Ъ Ъ	
	Ы Ы	Ь Ь	Э э Э э		Ю ю Ю ю		Я я Я я



**Прописи позволяют овладеть
основами графического письма
в идеальном для каждого ребенка режиме
и открывают возможность для успешного обучения
русскому языку.**

**Прописи входят в учебно-методический
комплект по обучению грамоте
в четырехлетней начальной школе.**

Учебное издание

**Александр Александрович Штец,
Раиса Васильевна Сабодях, Светлана Александровна Исаева**
Пропись 4: Учебное пособие для 1 класса четырехлетней начальной школы

Гарнитура «Журн. рубл.». Печ. л. 2. Усл.-печ. л. 2,34. Тираж 10 000 экз. Заказ № 173.
Лицензия ИД № 04186 от 06.03.2001. ООО «АРКТИ», 125212, Москва,
Головинское шоссе, д. 8, корп. 2, оф. 207.
Лицензия ИД № 04979 от 04.06.2001 г. ООО «Рольф», 129626, г. Москва, а/я 66.
Гигиеническое заключение № 77.99.02.953.Д.001075.03.01 от 02.03.2001 г.



ISBN 5-89415-254-2



9 785894 152547

Главный редактор: М.К. Антошин
Ответственный за выпуск: В.Е. Дремин
Научный редактор: О.И. Насонова
Дизайн шрифта: Ю.Е. Клименок
Оформление обложки: А.М. Драговой
Верстка: Ю.Е. Клименок, Н.Д. Савельева
Корректор: Ю.В. Петрова
Подписано к печати 20.02.2002
Формат 70×90/16. Бумага офсетная
Печать офсетная



ISBN 5-7836-0526-3



9 785783 605260

ФГУП Тверской ордена Трудового Красного Знамени
полиграфкомбинат детской литературы
им. 50-летия СССР
Министерства Российской Федерации
по делам печати, телерадиовещания и средств
массовых коммуникаций.
170040, г. Тверь, пр. 50-летия Октября, 46.

